

Diese Anleitung muss dem Benutzer ausgehändigt werden. Garantie/Haftung nur bei Montage gemäss Anleitung durch eine konzessionierte Fachkraft und gemäss örtlicher Vorschriften.

Cette instruction doit être remise à l'utilisateur. Garantie/responsabilité uniquement assurées en cas de montage conforme au mode d'emploi, effectué par un spécialiste concessionnaire et en fonction des prescriptions locales.

Le presenti istruzioni devono essere consegnate all'utilizzatore. Garanzia/responsabilità assicurate soltanto in caso di montaggio conforme alle istruzioni per l'uso e eseguito da uno specialista concessionario in funzione delle prescrizioni locali.

This instruction must be given to the user. Guarantee/Liability only when assembled by an approved specialist in accordance with the instructions and local regulations.

Se entregará este manual de instrucciones al usuario. Garantía/Responsabilidad sólo cuando está montado según las instrucciones de un profesional autorizado y de conformidad con la normativa local.

Deze handleiding moet aan de gebruiker worden bezorgd. Garantie/aansprakelijkheid enkel bij montage volgens de handleiding door een bevoegde vakman en volgens de lokale voorschriften.

Tento návod musí být předán uživateli. Garance/záruka pouze při montáži, prováděné dle návodu osobou odborně způsobilou s příslušnou koncesí a dle předpisů platných v místě.

Ši instrukcija turi būti perduota naudotojui. Garantija/turtinė atsakomybė suteikiama, jei montavimą pagal instrukciją atlieka kvalifikuotas specialistas pagal vietinius reikalavimus.

Użytkownikowi należy zapewnić dostęp do tej instrukcji obsługi. Gwarancja/odpowiedzialność prawna wyłącznie w przypadku montażu wykonanego przez upoważnionego specjalistę zgodnie z instrukcją oraz lokalnymi przepisami.

Jelen útmutatót a felhasználó rendelkezésére kell bocsátani. Garancia/felelősség csak engedéllyel rendelkező szakember által végrehajtott, az útmutatásnak és a helyi előírásoknak megfelelő szerelés esetén.

Данное руководство должно быть передано пользователю. Гарантия действительна только в том случае, если монтаж выполнен специалистом согласно инструкции и с учетом местных предписаний.

Това ръководство трябва да бъде връчено на потребителя. Гаранция / отговорност само при монтаж в съответствие с ръководството от лицензиран специалист и в съответствие с местните разпоредби.

Denne vejledning skal udleveres til brugeren. Garanti/ansvar gælder kun, hvis monteringen er foretaget af en autoriseret fagmand i overens stemmelse med brugsvejledningen og de lokale regler.

Denne vejledningen må utleveres til brukeren. Garantien gjelder kun når enheten er montert av en godkjent spesialist i henhold til instruksjo nene og lokale forskrifter.

Takuu ja vastuuvollisuus ovat voimassa vain, kun laitteen kokoa valtuutettu asiantuntija ohjeiden ja paikallisten määräysten mukaisesti.

Denna anvisning måste överlämnas till användaren. Garanti/ansvar gäller bara då en godkänd specialist utfört monteringen i enlighet med instruktio nerna och lokala bestämmelser.

ILBAGNO**ALESSI** One

Art.-Nr. 8.3097.1

Installation Wandbidet · Installation bidet suspendu · Montaggio bidet sospeso · Installation bidet wall-mounted
Instalacion bidet suspendido · Installatie wandbidet · Instalace závěsného bidetu · Sienines bides įrengimas
Instalacja bidetu podwieszanego · Mosdo fali bidet · Установка подвесного биде · Монтаж на стено биде
Installation væggbidet · Installasjon veggbidet · Asennus, seinäbideen · Installation väggbidé

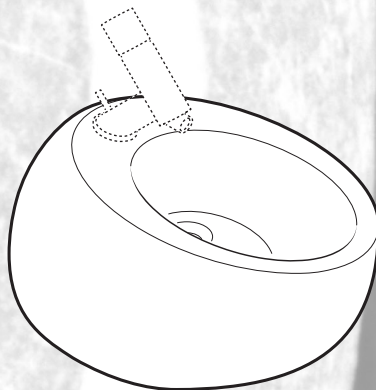

ILBAGNO**ALESSI** One

ILBAGNO **ALESSI** One

Lieferumfang Alcance del suministro Zakres dostawy Leveringsomfang
Contenu du colis Toebehoren Szállítási terjedelem Leveranseomfang
Distinta dei pezzi Rozsah dodávky Комплектация Toimituskokonaisuus
Parts list Dalių sąrašas Список на деталите Leveransomfattning

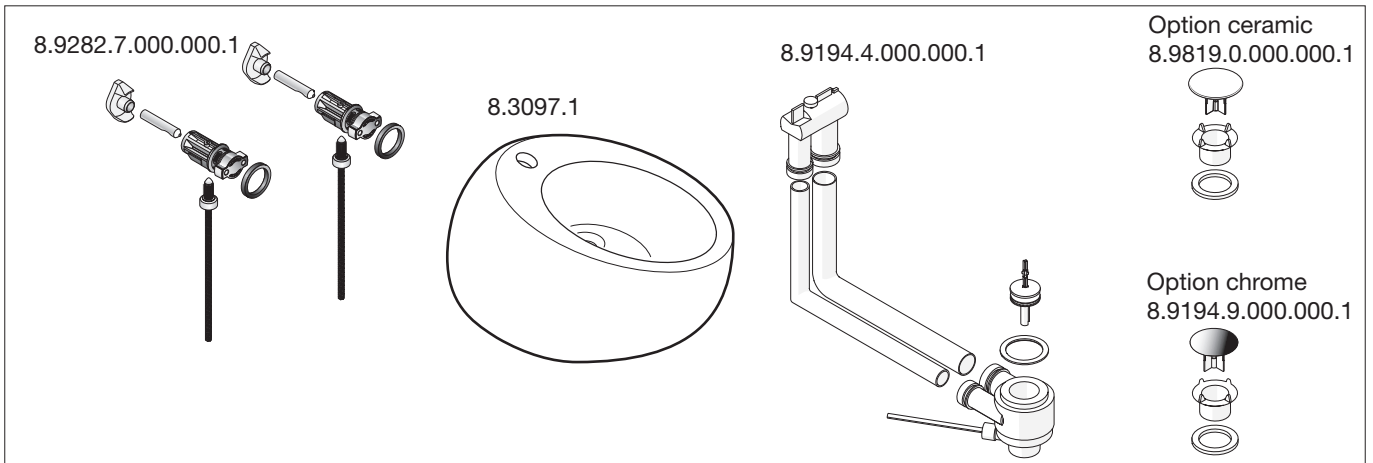

Masse Dimensiones Wymiary Mál
Dimensions Afmetingen Méretek Dimensjoner
Dimensioni Rozměry Размѐры Mitat
Dimensions Matmenys Размѐры Mått

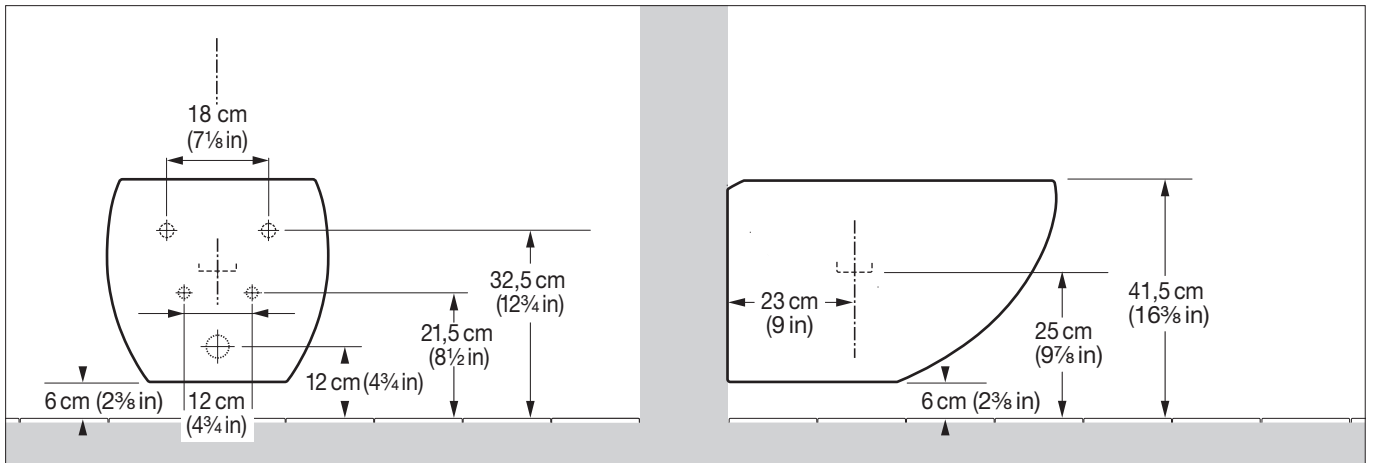

Montageablauf Proceso de montaje Odplyw montaowy Monteringsstrin
Exécution du montage Montageverloop A szerelés menete Monteringsbeskrivelse
Esecuzione del montaggio Průběh montáže Последовательность монтажа Asennuksen kulku
Assembly procedure Montavimo tvarka Протичане на монтажа Monteringsprocedur

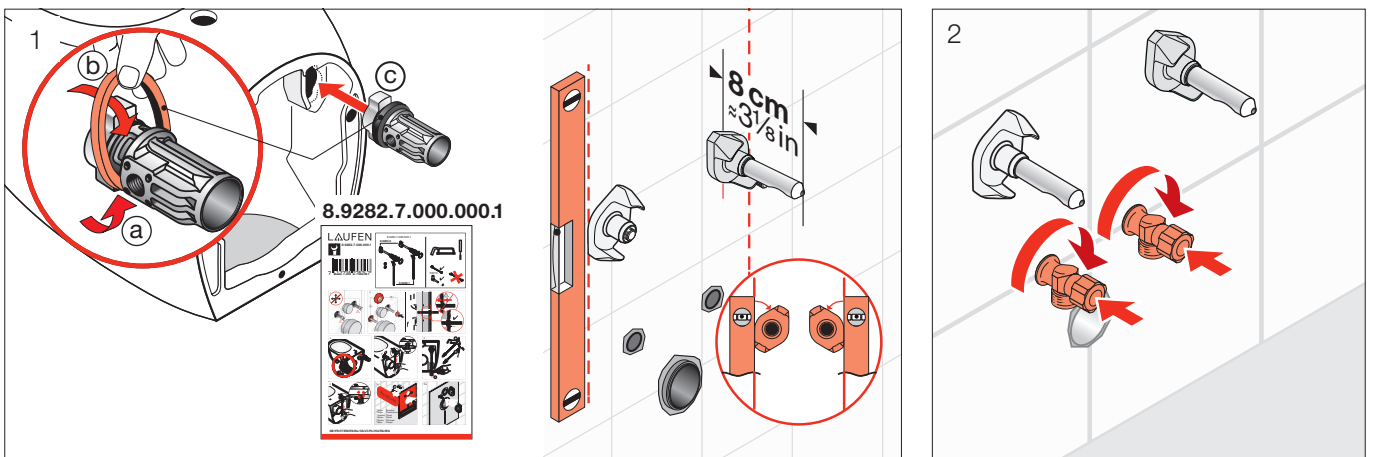

LAUFEN

Bathroom Culture since 1892  www.laufen.com

ILBAGNO **ALESSI** One

Montageablauf
Exécution du montage
Esecuzione del montaggio
Assembly procedure

Proceso de montaje
Montageverloop
Průběh montáže
Montavimo tvarka

Odplyw montażowy
A szerelés menete
Последовательность монтажа
Протичане на монтажа

Monteringstrin
Monteringsbeskrivelse
Asennuksen kulku
Monteringsprocedur

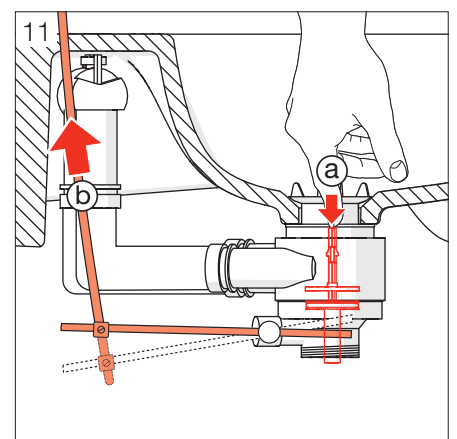
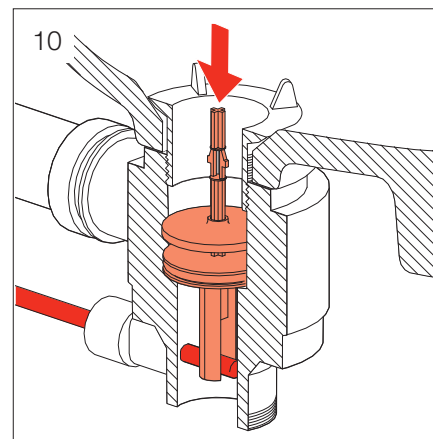
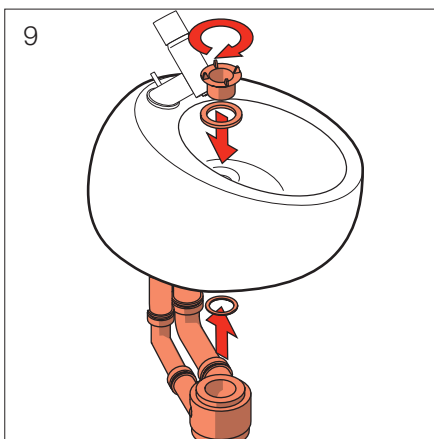
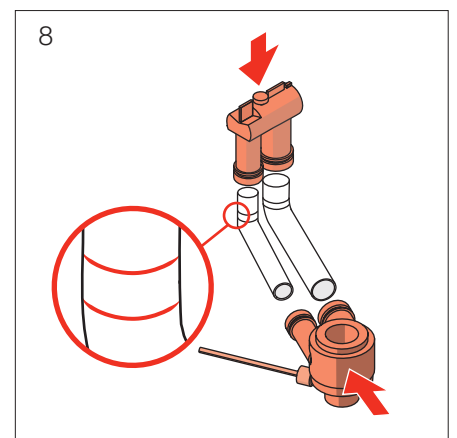
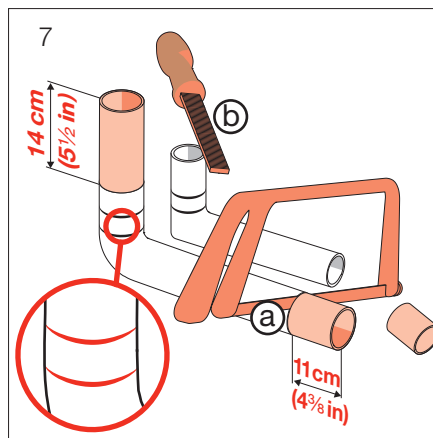
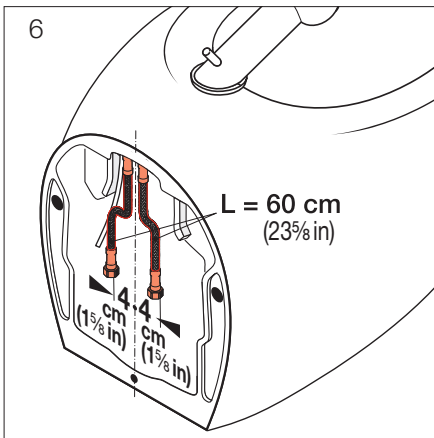
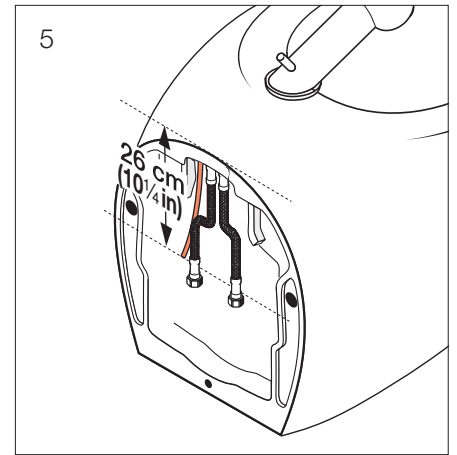
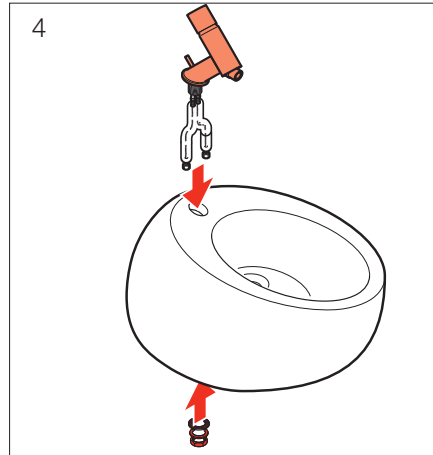
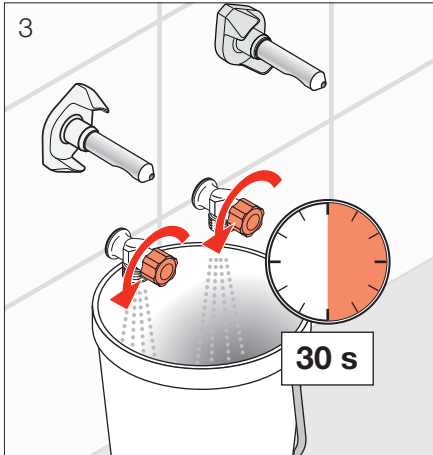

LAUFEN

Bathroom Culture since 1892  www.laufen.com

ILBAGNO **ALESSI** One

Montageablauf
Exécution du montage
Esecuzione del montaggio
Assembly procedure

Proceso de montaje
Montageverloop
Průběh montáže
Montavimo tvarka

Odplyw montażowy
A szerelés menete
Последовательность монтажа
Протичане на монтажа

Monteringstrin
Monteringsbeskrivelse
Asennuksen kulku
Monteringsprocedur

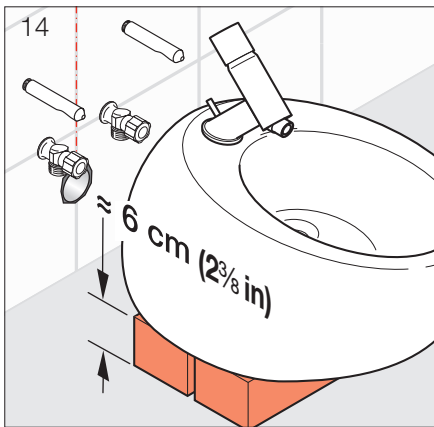
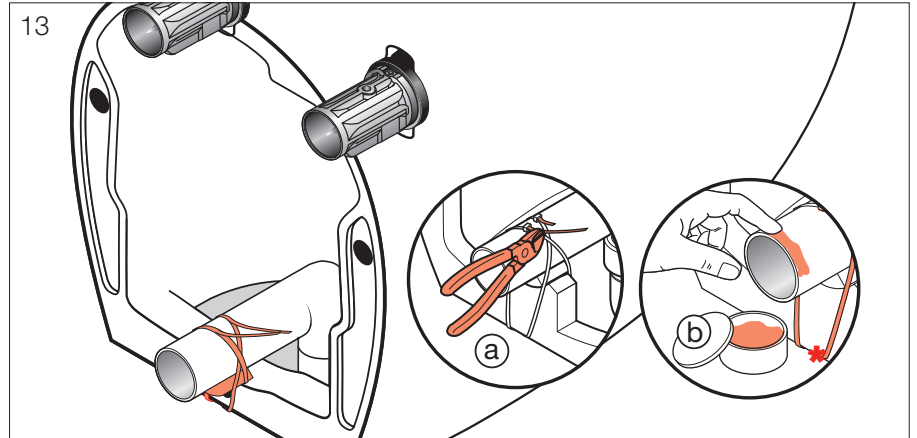
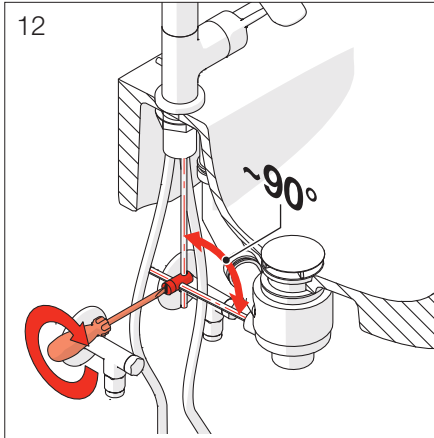

- * Gleitmittel
- * Lubrifiant
- * Lubrificante
- * Lubricant
- * Lubricante
- * Glijmiddel
- * Mazadlo
- * Lubrikantas
- * Środek poślizgowy
- * Sikosító anyag
- * Смазка
- * Смазочен
- * Smøremiddel
- * Glidemiddel
- * Voiteluaine
- * Glidmedel

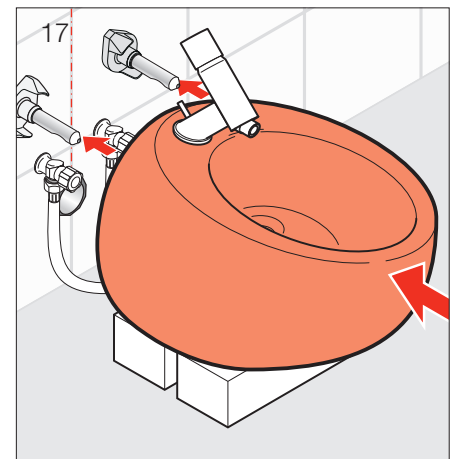
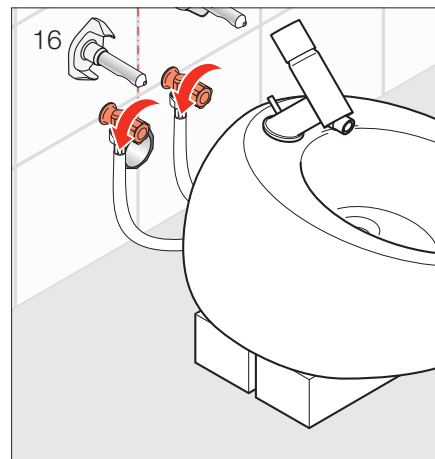
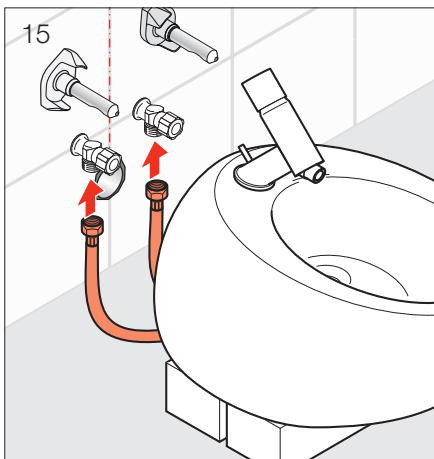

LAUFEN

Bathroom Culture since 1892 www.laufen.com

ILBAGNO **ALESSI** One

Montageablauf
Exécution du montage
Esecuzione del montaggio
Assembly procedure

Proceso de montaje
Montageverloop
Průběh montáže
Montavimo tvarka

Odplyw montażowy
A szerelés menete
Последовательность монтажа
Протичане на монтажа

Monteringstrin
Monteringsbeskrivelse
Asennuksen kulku
Monteringsprocedur

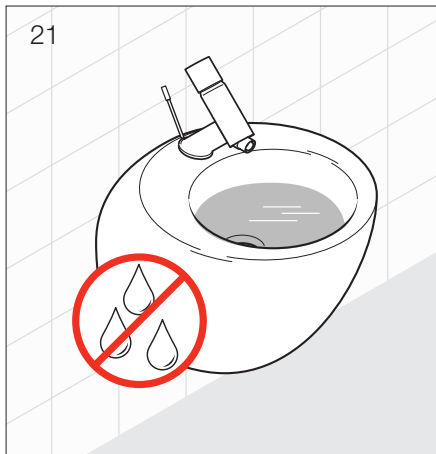
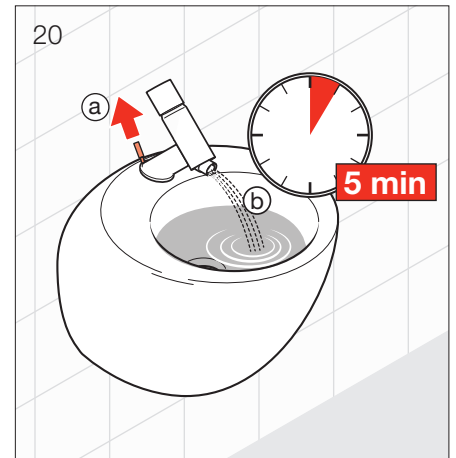
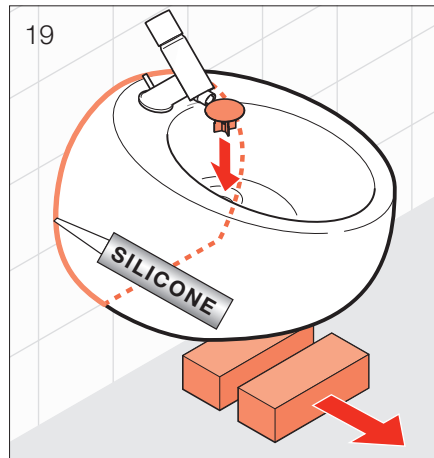
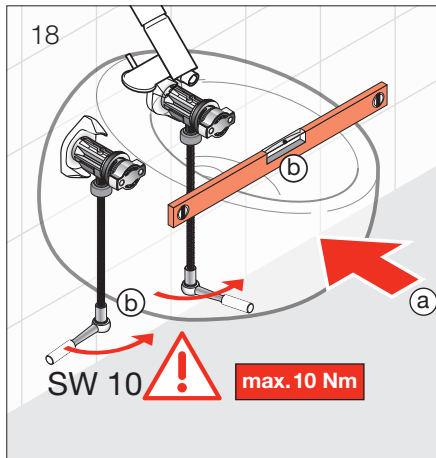

LAUFEN

Bathroom Culture since 1892 www.laufen.com

ILBAGNO **ALESSI** One

Pflegeanleitung
Mode d'entretien
Modalità di manutenzione
Maintenance Instructions

Instrucciones de mantenimiento
Onderhoudshandleiding
Návod na ošetřování
Prižiūros nurodymai

Czyszczenie
Kezelési útmutató
Инструкция по уходу
Ръководство за поддържане в работно състояние

Plejeanvisning
Vedlikeholdsveiledning
Hoito-ohje
Skötselavvisning

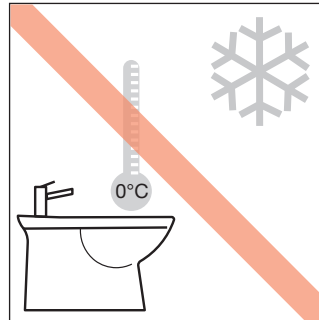
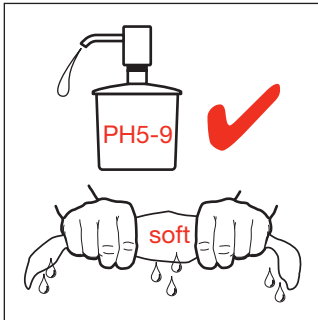

LAUFEN

Bathroom Culture since 1892  www.laufen.com

ILBAGNO**ALESSI** One

LAUFEN

Bathroom Culture since 1892  www.laufen.com

© Laufen Bathrooms AG