

Model 72400

Brugsanvisning
Bruksanvisning
Bruksanvisning
Käyttöohje
Instruction manual
Gebrauchsanweisung
Podręcznik użytkownika
Kasutusjuhend
Manual de instrucciones
Manuale di istruzioni
Gebruiksaanwijzing
Manuel d'instructions



DK

NO

SE

FI

GB

DE

PL

ET

ES

IT

NL

FR

PANINIGRILL

Introduktion

For at du kan få mest mulig glæde af din nye paninigrill, beder vi dig gennemlæse denne brugsanvisning, før du tager paninigrillen i brug. Vi anbefaler dig desuden at gemme brugsanvisningen, hvis du senere skulle få brug for at genopfriske din viden om paninigrillens funktioner

Tekniske data

Spænding/frekvens: 220-240 V ~ 50/60 Hz

Effekt: 1000 W

Materiale: Metal og plast

Med kontrollampe, nonstick-belægning og cool touch-håndtag

⚠ Klasse I: Skal tilsluttes stikkontakt med jordforbindelse.

Paninigrillens dele

1. Håndtag
2. Låg med øverste varmeplade
3. Kontrollampe
4. Lås
5. Nederste varmeplade
6. Fod

Særlige sikkerhedsforskrifter

Læs denne brugsanvisning grundigt, inden du tager apparatet i brug, og gem den til eventuel senere brug.

Apparatet må anvendes af børn over 8 år og af personer med nedsat følsomhed, fysiske eller mentale handicap, forudsat at de overvåges eller er blevet instrueret i sikker brug af apparatet og forstår de dermed forbundne risici.

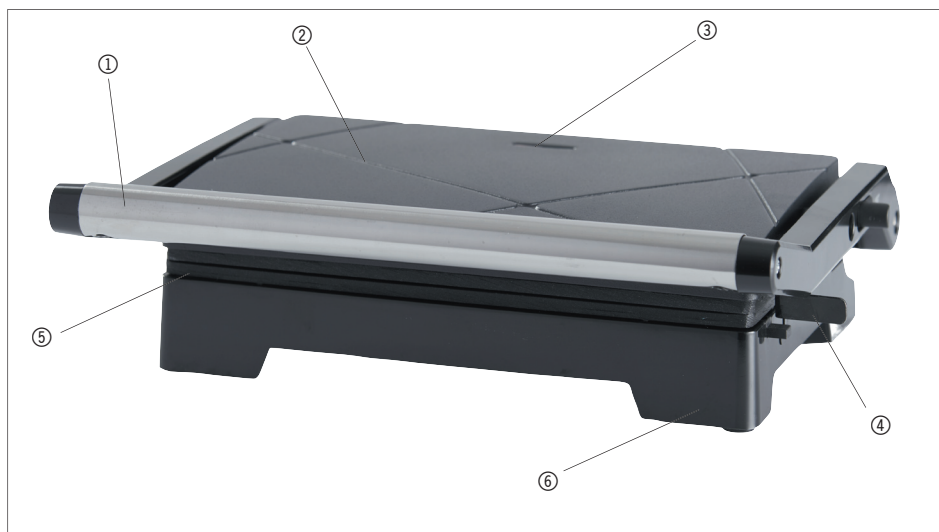

Børn må ikke lege med apparatet. Børn må kun rengøre eller vedligeholde apparatet, hvis de er over 8 år og under opsyn imens.

Apparatet og ledningen skal være utilgængelige for børn under 8 år.

Rengøring og vedligeholdelse må ikke foretages af børn uden overvågning.

Paninigrillen er kun beregnet til brug i private husholdninger.

Paninigrillen er kun beregnet til tilberedning af varme sandwiches. Forsøg ikke at opvarme eller tilberede andre fødevarer i paninigrillen.

Hvis ledningen bliver beskadiget, skal den udskiftes af en autoriseret reparatør for at undgå farer.

Apparatet må ikke tilsluttes gennem et tænd/sluk-ur eller andet udstyr, som automatisk kan tænde apparatet.

Apparatets overflader kan blive meget varme under brug.

Paninigrillen må ikke tildækkes under brug, da det kan medføre brand.

Før du tilslutter apparatet, skal du kontrollere, at lysnettets spænding stemmer overens med den spænding, der fremgår af typeskiltet på undersiden af apparatet.

Slut apparatet til en jordet stikkontakt.

Anbring apparatet, så

- ledningen ikke hænger ud over en bordkant eller en vask, og

- det står på en plan flade med tilstrækkeligt frirum til alle sider.

Ledningen må ikke være tæt på eller i berøring med varme flader på apparatet.

Lad altid varmepladerne varme op, inden du starter tilberedningen.

Afbryd apparatet fra lysnettet efter brug.

Undgå at berøre apparatets metaldele, da de kan blive meget varme.

Brug ikke skarpe eller slibende redskaber på varmepladerne, da det kan beskadige nonstick-belægningen.

Rengør altid apparatet efter brug. Afbryd apparatet fra lysnettet, og lad det køle af inden rengøring. Nedsænk aldrig apparatet i vand. Der må ikke komme vand i apparatet.

Før ibrugtagning

Tør varmepladerne af med en hårdt opvredet klud eller en svamp.

Smør varmepladerne med et tyndt lag madolie eller smør.

Sæt stikket i stikkontakten. Lad paninigrillen varme helt op. Paninigrillen er nu klar til brug.

Bemærk: Der kan forekomme lidt lugt eller røg, når paninigrillen bruges for første gang. Dette er helt normalt, og det forsvinder efter kort tids opvarmning.

Brug

Luk paninigrillen.

Sæt stikket i stikkontakten.

Kontrollampen (3) lyser og angiver, at paninigrillen er tændt og varmer op.

Når varmepladerne (2, 5) opnår den forudindstillede temperatur, tændes den anden kontrollampe.

Åbn paninigrillen.

Tilbered to sandwiches ved at smøre fire skiver sandwichbrød med smør. Læg to brødskiver på varmepladen med den smurte side nedad.

Læg det ønskede fyld på brødskiverne, og læg de andre brødskiver ovenpå med den smurte side opad.

Paninigrillen kan åbnes 180 grader og bruges som bordgrill. For at åbne låget til 180 grader skal den lille knap på siden skubbes tilbage (se billedet).



Sænk den øverste varmeplade ned på sandwichene. Klem varmepladerne sammen ved hjælp af håndtaget (1), og lås det fast med låsen (4).

Bemærk! Hvis sandwichene er så tykke, at håndtaget ikke nemt kan låses, må du ikke presse varmepladerne sammen!

Termostaten tænder og slukker herefter for paninigrillen for at opretholde den indstillede temperatur. Kontrollampen lyser, når paninigrillen varmer op.

Lad sandwichene stege i 3-5 minutter, og se derefter til dem, så de ikke brænder på.

Når sandwichene har den ønskede farve, skal du tage dem af varmepladerne med et redskab af træ eller blød plast.

Brug ikke redskaber af metal, da de kan skade nonstick-belægningen på varmepladerne!

Rengøring og vedligehold

Træk stikket ud af stikkontakten, og lad paninigrillen køle af, før du gør den ren.

Nedsænk ikke paninigrillen i vand. Alle udvendige og indvendige overflader kan rengøres med en fugtig klud.

Blødgør fastbrændte madvarer på varmepladerne med lidt madolie, og skrab dem derefter af med et redskab af træ eller blød plast.

Brug ikke skarpe eller slibende genstande, når du rengør paninigrillen.

Servicecenter

Bemærk: Produktets modelnummer skal altid oplyses i forbindelse med din henvendelse.

Modelnummeret fremgår af forsiden på denne brugsanvisning og af produktets typeskilt.

Når det gælder:

- Reklamationer
- Reservedele
- Returvarer
- Garantivarer
- www.schou.com

Miljøoplysninger



Elektrisk og elektronisk udstyr (EEE) indeholder materialer, komponenter og stoffer, der kan være farlige og skadelige for menneskers sundhed og for miljøet, når affaldet af elektrisk og elektronisk udstyr (WEEE) ikke bortskaffes korrekt. Produkter, der er mærket med den "overkrydsede skraldespand", er elektrisk og elektronisk udstyr. Den overkrydsede skraldespand symboliserer, at affald af elektrisk og elektronisk udstyr ikke må bortskaffes sammen med usorteret husholdningsaffald, men skal indsamles særskilt.

Produceret i P.R.C.

Fabrikant:

Schou Company A/S

Nordager 31

DK-6000 Kolding

Alle rettigheder forbeholdes. Indholdet i denne vejledning må ikke gengives, hverken helt eller delvist, på nogen måde ved hjælp af elektroniske eller mekaniske hjælpemidler, f.eks. fotokopiering eller optagelse, oversættes eller gemmes i et informationslagrings- og -hentningssystem uden skriftlig tilladelse fra Schou Company A/S.

PANINIGRILL

Innledning

For at du skal få mest mulig glede av din nye paninigrill, bør du lese denne bruksanvisningen før du tar paninigrillen i bruk. Vi anbefaler også at du tar vare på bruksanvisningen hvis du skulle få behov for å lese informasjonen om paninigrillens funksjoner om igjen senere.

Tekniske spesifikasjoner

Spenning/frekvens: 220-240 V ~ 50/60 Hz

Effekt: 1000 W

Materiale: Metall og plast

Med kontrollampe, slippbelegg og cool touch-håndtak

⚠ Klasse I: Må kobles til jordet stikkontakt.

Paninigrillens deler

1. Håndtak
2. Lokk med øvre varmeplate
3. Kontrollampe
4. Lås
5. Nedre varmeplate
6. Sokkel

Spesielle sikkerhetsregler

Les grundig gjennom bruksanvisningen før du tar apparatet i bruk, og ta vare på den for senere bruk.

Apparatet kan brukes av barn over 8 år og av personer med nedsatt følsomhet eller nedsatt fysisk eller psykisk funksjonsevne, forutsatt at de overvåkes eller instrueres i sikker bruk av apparatet og forstår risikoen bruken innebærer.

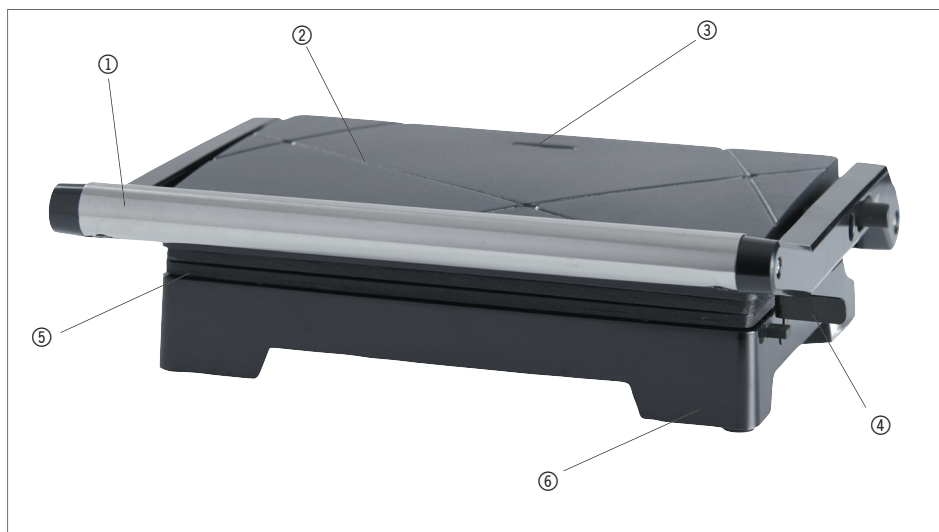

Barn skal ikke leke med apparatet. Barn skal bare rengjøre apparatet hvis de er over 8 år og er under tilsyn.

Apparatet og ledningen skal være utilgjengelige for barn under 8 år.

Barn skal bare utføre rengjøring og vedlikehold når de er under tilsyn.

Paninigrillen er bare beregnet på bruk i private husholdninger.

Paninigrillen er kun beregnet på tilberedning av varme smørbrød. Ikke varm opp eller tilbered andre matvarer i paninigrillen.

Hvis ledningen blir skadet, må den skiftes ut av en autorisert reparatør for å unngå all fare.

Apparatet skal ikke kobles til et tidsur eller annet utstyr som kan slå på apparatet automatisk.

Apparatets overflater kan bli svært varme under bruk.

Paninigrillen må ikke dekket til under bruk, da det kan føre til brann.

Før du kobler til apparatet, må du kontrollere at spenningen i strømmettet stemmer med spenningen som står på typeskiltet på undersiden av apparatet.

Koble apparatet til en jordet stikkontakt.

Plasser apparatet slik at

- ledningen ikke henger ut over en bordkant eller en vask, og

- det står på et flatt underlag med tilstrekkelig frirom til alle sider.

Ledningen må ikke være i nærheten av eller i berøring med varme flater på apparatet.

Varm alltid varmeplatene opp før du starter tilberedningen.

Koble apparatet fra strømmettet etter bruk.

Ikke berør apparatets metalleder, for de kan bli svært varme.

Ikke bruk skarpe eller slipende redskaper på varmeplatene, for dette kan skade slippbelegget.

Rengjør alltid apparatet etter bruk. Koble apparatet fra strømmettet, og la det avkjøles før rengjøring. Ikke senk apparatet i vann. Det må ikke komme vann inn i apparatet.

Før bruk

Tørk av varmeplatene med en godt oppvridd klut eller en svamp.

Smør varmeplatene med et tynt lag matolje eller smør.

Sett støpselet i stikkontakten. La paninigrillen varmes helt opp. Paninigrillen er nå klar til bruk.

Obs! Det kan oppstå litt lukt eller røyk når paninigrillen brukes for første gang. Dette er helt normalt, og det vil forsvinne etter kort tids oppvarming.

Bruk

Lukk paninigrillen.

Sett støpselet i stikkontakten.

Kontrolllampen (3) lyser og viser at paninigrillen er slått på og varmes opp.

Når varmeplatene (2, 5) oppnår forhåndsinnstilt temperatur, tennes den andre kontrolllampen.

Åpne paninigrillen.

Lag to smørbrød ved å smøre fire sandwichbrødsriver med smør. Legg to brødsriver på varmeplaten med den smurte siden ned.

Legg ønsket fyll på brødskivene, og legg de andre brødskivene oppå med den smurte siden opp.

NO

Paninigrillen kan åpnes 180 grader og brukes som bordgrill. For å åpne lokket 180 grader må den lille knappen på siden skyves tilbake (se bildet).



Legg den øverste varmeplaten ned på smørbrødene. Klem sammen varmeplatene ved hjelp av håndtaket (1), og lås det fast med låsen (4).

Merk! Hvis smørbrødene er så tykke at håndtaket ikke lett kan låses, må du ikke presse varmeplatene sammen!

Termostaten slår seg deretter på og av på paninigrillen for å opprettholde innstilt temperatur. Kontrollampen lyser når paninigrillen varmes opp.

La smørbrødene steke i 3-5 minutter, og deretter sjekker du dem slik at de ikke blir brent.

Når smørbrødene har ønsket farge, tar du dem ut av smørbrødgrillen med et redskap av tre eller myk plast.

Ikke bruk metallredskaper, da de kan skade slippbelegget på varmeplatene!

Rengjøring og vedlikehold

Trekk støpselet ut av stikkkontakten, og la paninigrillen avkjøles før du rengjør den.

Ikke senk paninigrillen ned i vann. Alle utvendige og innvendige overflater kan rengjøres med en fuktig klut.

Bløt opp fastbrent mat på varmeplatene med litt matolje, og skrap av restene med et redskap av tre eller myk plast.

Ikke bruk skarpe eller slipende gjenstander når du rengjør paninigrillen.

Servicesenter

Merk: Ved henvendelser om produktet, skal modellnummeret alltid oppgis.

Modellnummeret står på fremsiden av denne bruksanvisningen og på produktets typeskilt.

Når det gjelder:

- Reklamasjoner
- Reservedeler
- Returvarer
- Garantivarer
- www.schou.com

Miljøinformasjon



Elektrisk og elektronisk utstyr (EEE) inneholder materialer, komponenter og stoffer som

kan være farlige og skadelige for menneskers helse og for miljøet hvis elektronisk og elektrisk avfall (WEEE) ikke avhendes riktig. Produkter som er merket med en søppeldunk med kryss over, er elektrisk og elektronisk utstyr. Søppeldunken med kryss over symboliserer at avfall av elektrisk og elektronisk utstyr ikke må kastes i det usorterte husholdningsavfallet, men behandles som spesialavfall.

Produsert i Kina

Produsent:

Schou Company A/S

Nordager 31

DK-6000 Kolding

Alle rettigheter forbeholdes. Innholdet i denne bruksanvisningen må ikke gjengis, verken helt eller delvis, på noen måte ved hjelp av elektroniske eller mekaniske hjelpemidler, inkludert fotokopiering eller opptak, oversettes eller lagres i et informasjonslagrings- og informasjonshentingssystem uten skriftlig tillatelse fra Schou Company A/S.

NO

PANINIGRILL

Inledning

För att du ska få så stor glädje som möjligt av din nya paninigrill rekommenderar vi att du läser denna bruksanvisning innan du börjar använda apparaten. Vi rekommenderar dessutom att du sparar bruksanvisningen ifall du behöver läsa informationen om de olika funktionerna igen.

Teknisk information

Spänning/frekvens: 220-240 V ~ 50/60 Hz

Effekt: 1000 W

Material: Metall och plast

Med kontrollampa, nonstick-beläggning och cool touch-handtag

⚠ Klass I: Ska anslutas till ett jordat uttag.

Paninigrillens delar

1. Handtag
2. Lock med övre värmeplatta
3. Kontrollampa
4. Lås
5. Undre värmeplatta
6. Sockel

Särskilda säkerhetsföreskrifter

Läs noga igenom bruksanvisningen innan du använder apparaten för första gången och spara den för framtida bruk.

Apparaten får användas av barn över 8 år och personer med nedsatt känslighet, fysiska eller mentala handikapp, förutsatt att de övervakas eller instrueras om hur apparaten används på ett säkert sätt och därmed förstår de förknippade riskerna.

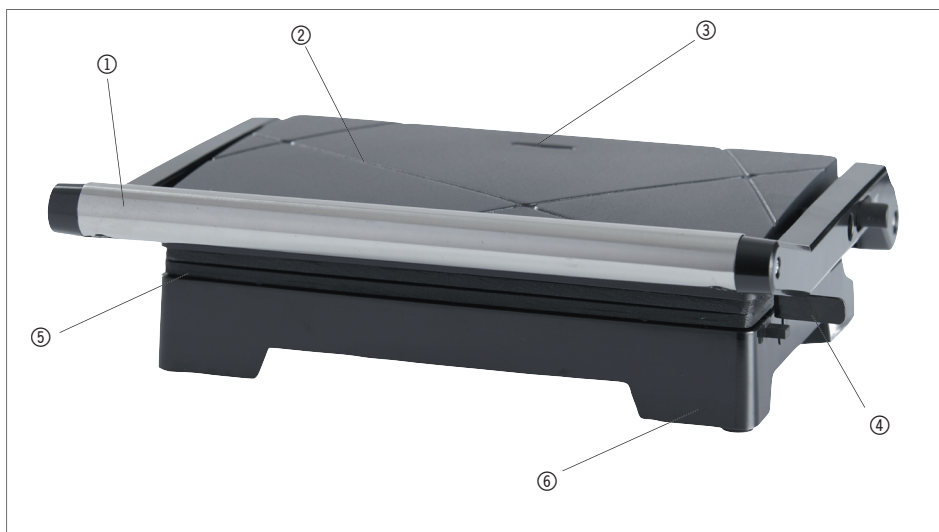

Barn får inte leka med apparaten. Barn får rengöra eller underhålla apparaten endast om de är över 8 år och de samtidigt hålls under uppsikt.

Apparaten och sladden ska vara utom räckhåll för barn under 8 år.

Rengöring och underhåll får inte utföras av barn utan övervakning.

Paninigrillen är enbart avsedd att användas i privata hushåll.

Paninigrillen är endast avsedd för tillagning av varma smörgåsar. Försök inte att värma upp eller tillaga annan mat i paninigrillen.

Om sladden blir skadad ska den bytas av en auktoriserad reparatör för att undvika risker.

Apparaten får inte anslutas via en strömbrytare med timer eller någon annan utrustning som automatiskt kan slå på apparaten.

Apparatens ytor kan bli mycket varma under användning.

Paninigrillen får aldrig täckas över under användning eftersom det kan medföra brand.

Kontrollera innan du ansluter apparaten att elnätets spänning överensstämmer med den spänning som anges på typskylten på undersidan av apparaten.

Anslut apparaten till ett jordat eluttag.

Placera apparaten så att:

- Sladden inte hänger ner från en bordskant eller en vask

- Den står på en plan yta med tillräckligt med fritt utrymme åt alla sidor.

Sladden får inte vara för nära eller i kontakt med varma ytor på apparaten.

Låt alltid värmeplattorna värmas upp innan du börjar grilla.

Dra ur apparatens stickkontakt ur vägguttaget efter användning.

Undvik att beröra apparatens metalldelar eftersom de kan bli mycket varma.

Använd inte vassa eller slipande redskap på värmeplattorna eftersom det kan skada nonstick-beläggningen.

Rengör alltid apparaten efter användning. Koppla från apparaten från strömnätet och låt den svalna innan rengöring. Sänk aldrig ner apparaten i vatten. Det får inte komma in vatten i apparaten.

Före idrifttagandet

Torka av värmeplattorna med en väl urvriden trasa eller en svamp.

Smörj värmeplattorna med ett tunt lager matolja eller smör.

Sätt in kontakten i eluttaget. Låt paninigrillen värmas upp. Paninigrillen är nu redo att användas.

Obs! Lite lukt eller rök kan förekomma när paninigrillen används för första gången. Detta är helt normalt och försvinner efter kort tid.

Användning

Stäng paninigrillen.

Sätt in kontakten i eluttaget.

Kontrolllampan (3) lyser och anger att paninigrillen är påslagen och värmer upp.

När värmeplattorna (2, 5) uppnår förinställd temperatur tänds den andra kontrolllampan.

Öppna paninigrillen.

Tillred två smörgåsar genom att breda på smör på fyra brödskivor. Lägg två brödskivor på värmeplattan med smörsidan nedåt.

Lägg den önskade fyllningen på brödskivorna och lägg de andra brödskivorna ovanpå med smörsidan uppåt.

Paninigrillen kan öppnas 180 grader och användas som bordsgrill. För att öppna locket till 180 grader ska den lilla knappen på sidan tryckas bakåt (se bilden).



Sänk den översta värmeplattan ned på smörgåsarna. Kläm ihop värmeplattorna med hjälp av handtaget (1) och lås handtaget med låset (4).

Obs! Om smörgåsarna är så tjocka att handtaget inte kan låsas enkelt får du inte pressa ihop värmeplattorna!

Termostaten slår på och stänger sedan av paninigrillen för att hålla den inställda temperaturen. Kontrolllampan lyser när paninigrillen värmer upp.

Låt smörgåsarna grillas i 3-5 minuter och se sedan till dem så att de inte blir brända.

När smörgåsarna har den önskade färgen lyfter du ur dem från värmeplattorna med ett redskap i trä eller mjuk plast.

Använd inte redskap av metall eftersom de kan skada nonstick-beläggningen på värmeplattorna!

Rengöring och underhåll

Dra ut kontakten ur eluttaget och låt paninigrillen svalna innan du rengör den.

Sänk inte ner paninigrillen i vatten. Alla utvändiga och invändiga ytor kan rengöras med en fuktig trasa.

Blöt upp fastbrända matvaror på värmeplattorna med lite matolja och skrapa därefter rent med ett redskap i trä eller mjuk plast.

Använd inte vassa eller slipande föremål när du rengör paninigrillen.

Servicecenter

OBS! Produktens modellnummer ska alltid uppges vid kontakt med återförsäljaren.

Modellnumret finns på framsidan i denna bruksanvisning och på produktens märkplåt.

När det gäller:

- Reklamationer
- Reservdelar
- Returvaror
- Garantivaror
- www.schou.com

Miljöinformation



Elektriska och elektroniska produkter (EEE) innehåller material, komponenter och ämnen som  kan vara farliga och skadliga för människors hälsa och för miljön om avfallet av elektriska och elektroniska produkter (WEEE) inte bortskaffas korrekt. Produkter som är markerade med en "överkryssad sophink" är elektriska och elektroniska produkter. Den överkryssade sophinken symboliserar att avfall av elektriska och elektroniska produkter inte får bortskaffas tillsammans med osorterat hushållsavfall, utan de ska samlas in separat.

Tillverkad i Folkrepubliken Kina (PRC)

Tillverkare:
Schou Company A/S
Nordager 31
DK-6000 Kolding

Alla rättigheter förbehålles. Innehållet i denna bruksanvisning får inte på några villkor, varken i sin helhet eller delvis, återges med hjälp av elektroniska eller mekaniska hjälpmedel, t.ex. genom fotokopiering eller fotografering, ej heller översättas eller sparas i ett informationslagrings- och informationshämtningssystem, utan skriftligt medgivande från Schou Company A/S.

PANINIGRILLI

Johdanto

Saat paninigrillistä suurimman hyödyn, kun luet käyttöohjeen huolellisesti ennen paninigrillin käyttöönottoa. Säilytä tämä käyttöohje, jotta voit tarvittaessa palauttaa mieleesi paninigrillin toiminnot.

Tekniset tiedot

Jännite/taajuus: 220–240 V ~ 50/60 Hz

Teho: 1000 W

Materiaali: Metalli ja muovi

Merkkivalo, tarttumaton pinnoite ja viileänä pysyvä kahva

 Luokka I: kytkettävä maadoitettuun pistorasiaan.

Paninigrillin osat

1. Kahva
2. Kansi, jossa on ylempi lämpölevy
3. Merkkivalo
4. Lukko
5. Alempi lämpölevy
6. Tukijalka

Turvaohjeet

Lue käyttöohjeet huolella läpi ennen laitteen ensimmäistä käyttökertaa ja tallenna ohjeet myöhempää käyttöä varten.

Laitetta saavat käyttää kahdeksan vuotta täyttäneet lapset sekä ihmiset, joilla on alentunut toimintakyky tai jotka ovat fyysisesti tai psyykkisesti vajaatoimintaisia, sillä edellytyksellä, että heitä valvotaan heidän käyttäessään laitetta tai että heille on neuvottu laitteen turvallinen käyttö siten, että he ymmärtävät käyttöön liittyvät riskit.

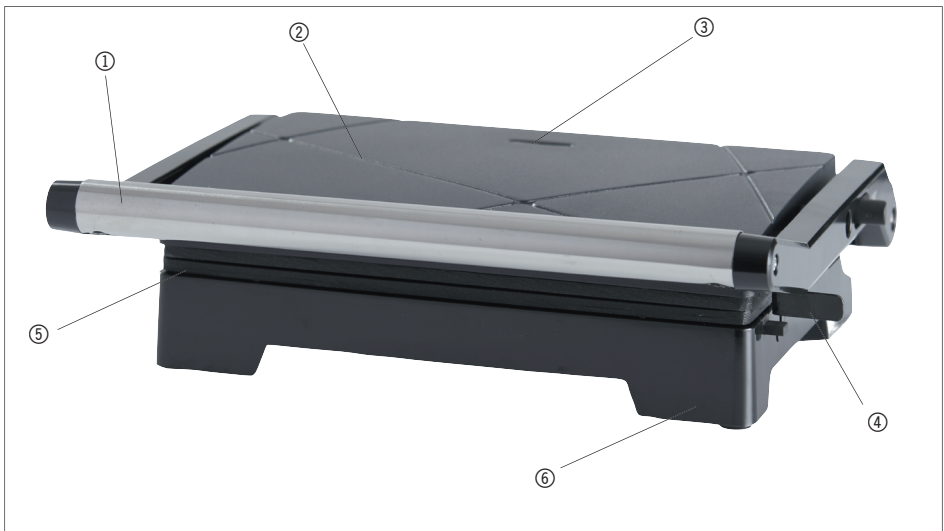

Lapset eivät saa leikkiä laitteella. Lapset saavat puhdistaa ja huoltaa laitetta vain, jos he ovat yli 8-vuotiaita ja heitä valvotaan.

Laitte ja johdot on pidettävä alle 8-vuotiaiden lasten ulottumattomissa.

Lapset eivät saa puhdistaa tai huoltaa laitetta ilman valvontaa.

Paninigriili on tarkoitettu vain kotitalouskäyttöön.

Paninigriili on tarkoitettu vain lämpimien voileipien valmistukseen. Älä kuumenna tai valmista muita ruokia paninigriilissä.

Jos johto on vaurioitunut, se on vaihdettava valtuutetun huoltoasentajan toimesta vahinkojen välttämiseksi.

Laitetta ei saa liittää ajastimeen tai muuhun laitteeseen, joka voi käynnistää laitteen automaattisesti.

Laitteen pinnat kuumenevat voimakkaasti käytön aikana.

Paninigriiliä ei saa peittää käytön aikana tulipalovaaran takia.

Ennen laitteen liittämistä sähköverkkoon tarkista, että sähköverkon jännite vastaa laitteen pohjassa olevaan tyyppikilpeen merkittyä jännitettä.

Liitä laite maadoitettuun pistorasiaan.

Aseta laite paikkaan, jossa

- johto ei roiku pöydän reunan tai pesualtaan yli ja

- laite on tasaisella pinnalla, jossa on riittävästi vapaata tilaa joka suunnassa.

Johto ei saa olla kosketuksissa laitteen kuumien pintojen kanssa eikä niiden lähetyvillä.

Anna aina lämpölevyjien lämmitä ennen ruoanlaiton aloittamista.

Irrota laite sähköverkosta käytön jälkeen.

Vältä koskettamista laitteen metalliosia, koska ne voivat olla hyvin kuumia.

Älä käytä lämpölevyjillä teräviä tai hankaavia työkaluja, koska ne voivat vahingoittaa tarttumaton pintoja.

Puhdista laite aina käytön jälkeen. Irrota laite sähköverkosta ja anna sen jäähtyä ennen puhdistamista. Älä koskaan upota laitetta veteen. Laitteeseen ei saa päästä vettä.

Toimet ennen käyttöönottoa

Pyöhi lämpölevyt nihkeällä liinalla tai pesusienellä.

Voitele lämpölevyt pienellä määrällä ruokaöljyä tai voita.

Työnnä pistoke pistorasiaan. Anna paninigriilin esilämmitä täysin. Paninigriili on nyt käyttövalmis.

Huomautus: Paninigriilin ensimmäisellä käyttökerralla voi esiintyä hieman hajua tai savua. Savuaminen on täysin normaalia, ja se loppuu hetken kuluttua.

Käyttö

Sulje paninigriili.

Työnnä pistoke pistorasiaan.

Merkkivalo (3) syttyy sen merkiksi, että paninigriili on päällä ja kuumenee.

Kun lämpölevyt (2, 5) saavuttavat asetetun lämpötilan, toinen merkkivalo syttyy.

Avaa paninigriili.

Valmista kaksi voileipää voitelemalla neljä paahtoleipäviipaletta voilla tai margariinilla. Aseta kaksi leipäviipaletta lämpölevylle voideltu puoli alaspäin.

Asettele täytteen leipäviipaleille ja laita jäljellä olevat kaksi leipäviipaletta täytteen päälle voideltu puoli ylöspäin.

Paninigrilliiä voi avata 180 astetta ja käyttää pöytägrillinä. Jos haluat avata kantta 180 astetta, työnnä sivussa oleva pieni painike taaksepäin (katso kuva).



Laske ylempi lämpölevy voileipien päälle. Paina lämpölevyt yhteen kahvan (1) avulla ja lukitse lukolla (4).

Huomautus: Jos voileivät ovat niin paksut, että kahvoja ei saa helposti lukittua yhteen, älä pakota lämpölevyjä yhteen!

Termostaatti vuoroin kytkee ja sammuttaa paninigrillin, jotta säädetty lämpötila pysyy samana. Merkkivalo syttyy, kun paninigriili kuumenee.

Anna voileipien paistua 3-5 minuutin ajan tarkistaen, että ne eivät pala.

Kun voileivät ovat kypsyneet haluamasi värisiksi, ota ne pois lämpölevyiltä puusta tai pehmeästä muovista valmistetulla keittiövälaineellä.

Älä käytä metallisia keittiövälaineita, koska ne saattavat vaurioittaa lämpölevyjen tarttumatonna pinnoitetta.

Puhdistus ja kunnossapito

Irrota pistoke pistorasiasta ja anna paninigrillin jäähtyä, ennen kuin puhdistat sen.

Älä upota paninigrilliiä veteen. Kaikki ulko- ja sisäpinnat voidaan puhdistaa kostealla liinalla.

Pehmitä lämpölevyihin kiinni palaneet ruoantähteet pienellä määrällä ruokaöljyä, ja raaputa ne sitten irti puusta tai pehmeästä muovista valmistetulla keittiövälaineellä.

Älä käytä teräviä tai hioivia välineitä paninigrillin puhdistamisessa.

Huoltokeskus

Huomaa: Tuotteen mallinumero on aina mainittava mahdollisessa yhteydenotossa.

Mallinumeron voi tarkistaa tämän käyttöohjeen etusivulta ja tuotteen tyyppikilvestä.

Kun asia koskee:

- Reklamaatioita
- Varaosia
- Palautuksia
- Takuuasioita
- www.schou.com

Tiedot vaarallisuudesta ympäristölle



Sähkö- ja elektroniikkalaitteet (EEE) sisältävät materiaaleja, komponentteja ja aineita, jotka voivat olla vaaraksi

ympäristölle ja ihmisen terveydelle, jos sähkö- ja elektroniikkaromua (WEEE) ei hävitetä asianmukaisesti. Sähkö- ja elektroniikkalaitteet on merkitty jätessäiliöllä, jonka yli on vedetty risti. Merkki ilmaisee, ettei sähkö- ja elektroniikkaromua saa hävittää lajittelemattoman kotitalousjätteen mukana vaan se on kerättävä erikseen.

Valmistettu Kiinassa

Valmistaja:

Schou Company A/S

Nordager 31

DK-6000 Kolding

Kaikki oikeudet pidätetään. Tämän käyttöohjeen sisältöä ei saa jäljentää kokonaan eikä osittain millään tavalla sähköisesti tai mekaanisesti, esimerkiksi valokopioimalla tai -kuvaamalla, kääntää tai tallentaa tiedontallennus- ja hakujärjestelmään ilman Schou Company A/S:n kirjallista lupaa.

PANINI GRILL

Introduction

To get the most out of your new panini grill, please read through these instructions before use. Please also save the instructions in case you need to refer to them at a later date.

Technical data

Voltage/frequency: 220-240 V ~ 50/60 Hz

Power rating: 1000 W

Material: Metal and plastic

With indicator light, non-stick coating and cool-touch handle

 Class I: Must be plugged into an earthed socket.

Main components

1. Handle
2. Lid with upper hotplate
3. Indicator light
4. Lock
5. Bottom hotplate
6. Base

Special safety instructions

Read this manual carefully before you use the appliance and save it for future reference.

The appliance may be used by children over 8 years old and people with reduced sensitivity, or a physical or mental disability, as long as they are supervised or have been instructed in use of the appliance in a safe manner and thus understand the associated risks.

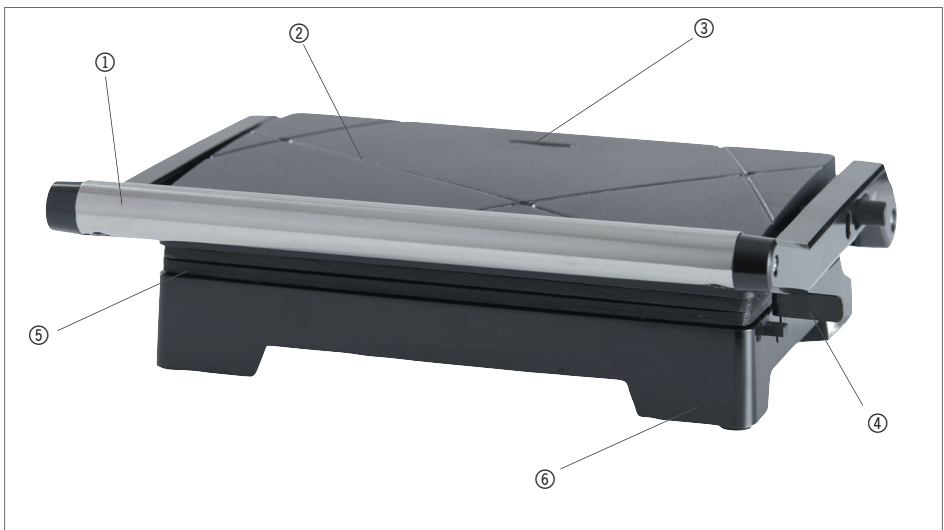

Children must not play with the appliance. Children may only clean or maintain the appliance if they are over 8 years and under supervision.

Keep the appliance and its cord out of reach of children younger than 8 years old.

Cleaning and maintenance must not be carried out by children unless they are supervised.

The panini grill is only intended for use in private households.

The panini grill is only designed for making hot sandwiches. Do not attempt to heat or cook other foodstuffs in the panini grill.

If the cord is damaged, it must be replaced by a qualified repairman to avoid hazards.

Do not connect the appliance using an on/off timer or other equipment that can automatically switch on the appliance.

The surfaces of the appliance get very hot when in use.

The panini grill must not be covered when in use, as this may cause a fire.

Before you connect the appliance, check that the mains voltage corresponds to the voltage specified on the rating plate located underneath the appliance.

Connect the appliance to an earthed socket.

Position the appliance so that

- the cord does not overhang the edge of the work surface or a sink, and

- it is standing on a flat surface with sufficient clearance on all sides.

The cord must not be close to or in contact with the hot surfaces of the appliance.

Always allow the hotplates to heat up before you start preparing food.

Unplug the appliance after use.

Do not touch the metal parts of the appliance, as they can get very hot.

Do not use sharp or abrasive utensils on the hotplates as this may damage the non-stick coating.

Always clean the appliance after use.

Unplug the appliance and allow it to cool down before cleaning it. Never immerse the appliance in water. Water must not be allowed to get into the appliance.

Before use

Wipe the hotplates with a well-wrung cloth or sponge.

Lubricate the hotplates with a thin layer of cooking oil or butter.

Plug the appliance in. Allow the panini grill to heat up. The panini grill is now ready for use.

Note: When used for the first time, the panini grill may give off a slight odour or smoke. This is normal and will pass after the appliance has warmed up for a short time.

Use

Close the panini grill.

Plug the appliance in.

The indicator light (3) comes on to show that the panini grill is on and is heating up.

Once the hotplates (2, 5) reach the preset temperature, the other indicator light comes on.

Open the panini grill.

Prepare two sandwiches by buttering four slices of sandwich bread. Place two slices of bread on the hotplate with the buttered side facing down.

Place the filling on the slices of bread and place the other slices of bread on top with the buttered side facing upwards.

The panini grill can be opened 180 degrees and used as a table grill. To open the lid 180 degrees, push back the small button on the side (see picture).



Lower the top hotplate down onto the sandwiches. Close the hotplates together using the handle (1) and lock it securely with the lock (4).

Note! If the sandwiches are so thick that the handle cannot easily be locked together, you must not force the hotplates together.

The thermostat will then go on and off to keep the panini grill at the set temperature. The indicator light is lit when the panini grill is warming up.

Allow the sandwiches to toast for 3-5 minutes and then check them to ensure they are not burning.

Once the sandwiches have acquired the desired colour, remove them from the hotplates with a utensil made of wood or soft plastic.

Do not use metal utensils, as they can damage the non-stick coating on the hotplates.

Cleaning and maintenance

Unplug the panini grill and allow it to cool before cleaning.

Never submerge the panini grill in water. All external and internal surfaces can be cleaned with a damp cloth.

Soften any food residues stuck to the hotplates using a little cooking oil, and then scrape them off using a utensil made of wood or soft plastic.

Do not use sharp or abrasive objects when cleaning the panini grill.

Service centre

Note: Please quote the product model number in connection with all inquiries.

The model number is shown on the front of this manual and on the product rating plate.

For:

- Complaints
- Replacements parts
- Returns
- Guarantee issues
- www.schou.com

Environmental information



Electrical and electronic equipment (EEE) contains materials, components and substances that may be hazardous and harmful to human health and the environment if waste electrical and electronic equipment (WEEE) is not disposed of correctly. Products marked with a crossed-out wheeled bin are electrical and electronic equipment. The crossed-out wheeled bin indicates that waste electrical and electronic equipment must not be disposed of with unsorted household waste, but must be collected separately.

Manufactured in P.R.C.

Manufacturer:
Schou Company A/S
Nordager 31
DK-6000 Kolding

All rights reserved. The content of this manual may not be reproduced, either in full or in part, in any way by electronic or mechanical means, e.g. photocopying or publication, translated or saved in an information storage and retrieval system without written permission from Schou Company A/S.

GB

PANINIGRILL

Einleitung

Damit Sie an Ihrem neuen Paninigrill möglichst lange Freude haben, bitten wir Sie, die Gebrauchsanweisung vor Ingebrauchnahme sorgfältig durchzulesen. Ferner wird empfohlen, die Gebrauchsanweisung für den Fall aufzubewahren, dass Sie sich die Funktionen des Paninigrills später nochmals ins Gedächtnis rufen möchten.

Technische Daten

Spannung/Frequenz: 220-240 V ~ 50/60 Hz

Leistung: 1000 W

Material: Metall und Kunststoff

Mit Kontrollleuchte, Antihafbeschichtung und Cool-Touch-Handgriff

 Klasse I: Muss an eine geerdete Steckdose angeschlossen werden.

Die Teile des Paninigrills

1. Griff
2. Deckel mit oberer Heizplatte
3. Kontrollleuchte
4. Verriegelung
5. Untere Heizplatte
6. Fuß

Besondere Sicherheitsvorschriften

Lesen Sie diese Gebrauchsanweisung gründlich durch, bevor Sie das Gerät in Gebrauch nehmen und bewahren Sie sie für später auf.

Das Gerät darf von Kindern über 8 Jahren, von Personen mit beeinträchtigtem Wahrnehmungsvermögen und von Personen, die körperliche oder geistige Behinderungen haben, unter der Voraussetzung benutzt werden, dass sie beaufsichtigt werden oder im sicheren Gebrauch des Geräts angeleitet wurden und die damit verbundenen Gefahren verstehen.

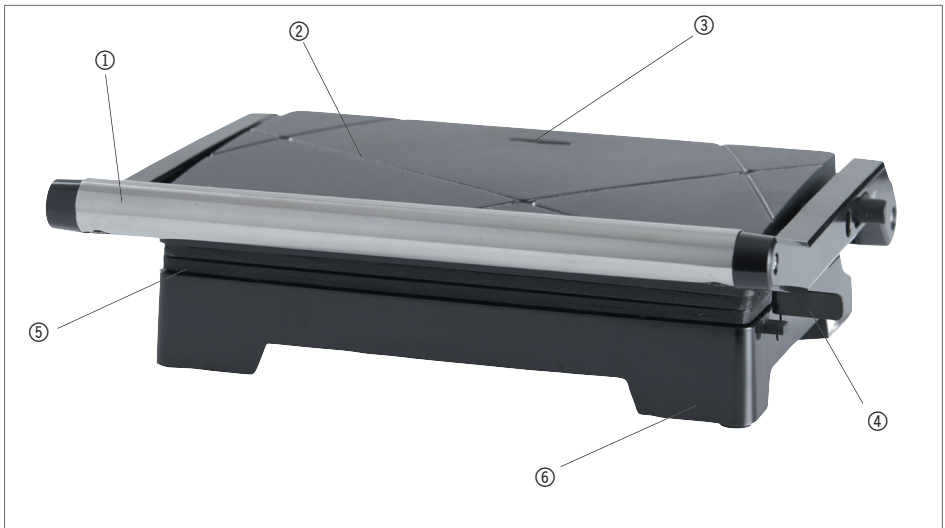

Kinder dürfen nicht mit dem Gerät spielen. Kinder dürfen das Gerät nur reinigen oder warten, wenn sie über 8 Jahre alt sind und dabei beaufsichtigt werden.

Das Gerät und das Kabel dürfen für Kinder unter 8 Jahren nicht zugänglich sein.

Die Reinigung und Wartung darf nicht von unbeaufsichtigten Kindern durchgeführt werden.

Der Paninigrill ist nur für den Gebrauch in privaten Haushalten vorgesehen.

Der Paninigrill ist nur für das Erwärmen von Sandwiches vorgesehen. Versuchen Sie nicht, andere Lebensmittel im Paninigrill zu erwärmen oder zuzubereiten.

Falls das Kabel beschädigt wird, muss es von einem autorisierten Reparaturfachmann ausgetauscht werden, um Gefahren zu vermeiden.

Das Gerät darf nicht über eine automatische Ein-/Ausschaltvorrichtung o. ä. mit dem Netz verbunden werden.

Die Oberflächen des Geräts können beim Gebrauch sehr heiß werden.

Der Paninigrill darf während des Gebrauchs nicht zugedeckt werden, da dies zu einem Brand führen kann.

Bevor Sie das Gerät anschließen, müssen Sie sich vergewissern, dass die Netzspannung mit der Spannung übereinstimmt, die auf dem an der Unterseite des Geräts befindlichen Typenschild angegeben ist.

Schließen Sie das Gerät an eine geerdete Steckdose an.

Bringen Sie das Gerät so an, dass

- das Kabel nicht über eine Tischkante oder ein Waschbecken hängt, und dass
- es auf einer ebenen Fläche mit ausreichend Raum nach allen Seiten steht.

Das Kabel darf nicht dicht an oder in Berührung mit heißen Flächen des Geräts sein.

Lassen Sie die Heizplatten stets aufwärmen, bevor Sie mit der Zubereitung beginnen.

Trennen Sie das Gerät nach dem Gebrauch vom Stromnetz. Berühren Sie die Metallteile des Geräts nicht, da diese sehr heiß werden.

Benutzen Sie an den Heizplatten keine scharfen oder schleifenden Utensilien, da diese die Antihafbeschichtung beschädigen können.

Reinigen Sie das Gerät nach jedem Gebrauch. Trennen Sie das Gerät vom Stromnetz und lassen Sie es vor dem Reinigen abkühlen. Tauchen Sie das Gerät niemals in Wasser ein. Es darf kein Wasser in das Gerät gelangen.

Vor dem Gebrauch

Wischen Sie die Heizplatten mit einem sorgfältig ausgewrungenen Tuch oder einem Schwamm ab. Schmieren Sie die Heizplatten mit einer dünnen Schicht Speiseöl oder Butter ein.

Stecken Sie den Stecker in die Steckdose. Lassen Sie den Paninigrill vollständig aufheizen. Der Paninigrill ist jetzt betriebsbereit. Achtung: Wenn der Paninigrill erstmals in Gebrauch genommen wird, kann sich ein wenig Geruch oder Rauch entwickeln. Dies ist völlig normal und verschwindet nach kurzem Aufwärmen wieder.

Gebrauch

Schließen Sie den Paninigrill.

Stecken Sie den Stecker in die Steckdose.

Die Kontrollleuchte (3) leuchtet und zeigt an, dass der Paninigrill eingeschaltet ist und sich aufheizt.

Wenn die Heizplatten (2, 5) die voreingestellte Temperatur erreichen, leuchtet die andere Kontrollleuchte auf.

Öffnen Sie den Paninigrill. Bereiten Sie zwei Sandwiches zu, indem Sie vier Scheiben Sandwichbrot mit Butter bestreichen. Legen Sie die beiden Brotscheiben mit der bestrichenen Seite nach unten auf die Heizplatte.

Legen Sie den gewünschten Belag auf die Brotscheiben, und legen Sie die anderen Brotscheiben mit der bestrichenen Seite nach oben darauf.

Der Paninigrill kann 180 Grad geöffnet und als Tischgrill verwendet werden. Um den Deckel auf 180 Grad zu öffnen, muss der kleine Knopf an der Seite zurückgeschoben werden (siehe Abbildung).



Senken Sie die obere Heizplatte auf die Sandwiches herab. Klemmen Sie die Heizplatten mithilfe des Griffs (1) zusammen, und verriegeln Sie ihn mit der Verriegelung (4).

Achtung! Falls die Sandwiches so dick sind, dass sich der Griff nicht leicht verriegeln lässt, dürfen Sie die Heizplatten nicht zusammendrücken! Der Thermostat schaltet danach den Paninigrill ein und aus, um die eingestellte Temperatur aufrecht zu erhalten. Die Kontrollleuchte leuchtet, während der Paninigrill aufheizt.

Lassen Sie die Sandwiches 3-5 Minuten lang warm werden und achten Sie darauf, dass sie nicht anbrennen. Wenn die Sandwiches die gewünschte Farbe haben, müssen Sie sie mit einer Gerätschaft aus Holz oder weichem Kunststoff von den Heizplatten nehmen.

Verwenden Sie keine Gerätschaften aus Metall, da diese die Anti-Haft-Beschichtung der Heizplatten beschädigen können!

Reinigung und Pflege

Ziehen Sie den Stecker aus der Steckdose und lassen Sie den Paninigrill vollständig abkühlen, bevor Sie ihn reinigen.

Den Paninigrill nicht in Wasser eintauchen! Alle inneren und äußeren Oberflächen können mit einem feuchten Lappen gereinigt werden. Weichen Sie festgebrannte Lebensmittel auf den Heizplatten mit etwas Speiseöl ein und schaben Sie sie dann mit einer Gerätschaft aus Holz oder weichem Kunststoff ab.

Verwenden Sie zum Reinigen des Paninigrills keine scharfen oder scheuernden Gegenstände.

Servicecenter

Hinweis: Bei Anfragen stets die Modellnummer des Produkts angeben.

Die Modellnummer finden Sie auf der Titelseite dieser Gebrauchsanweisung und auf dem Typenschild des Produkts.

Wenn Sie uns brauchen:

- Reklamationen
- Ersatzteile
- Rücksendungen
- Garantiewaren
- www.schou.com

Entsorgung des Gerätes



Altgeräte dürfen nicht in den Hausmüll!

Sollte das Gerät einmal nicht mehr benutzt werden können, so ist jeder Verbraucher gesetzlich verpflichtet, Altgeräte getrennt vom Hausmüll z.B. bei einer Sammelstelle seiner Gemeinde / seines Stadtteils abzugeben. Damit wird gewährleistet, dass die Altgeräte fachgerecht verwertet und negative Wirkungen auf die Umwelt vermieden werden.

Deshalb sind Elektrogeräte mit einer „durchkreuzten Abfalltonne“ gekennzeichnet.

Hergestellt in der Volksrepublik China

Hersteller:

Schou Company A/S

Nordager 31

DK-6000 Kolding

Alle Rechte vorbehalten. Der Inhalt dieser Gebrauchsanweisung darf ohne die schriftliche Genehmigung von Schou Company A/S weder ganz noch teilweise in irgendeiner Form unter Verwendung elektronischer oder mechanischer Hilfsmittel, wie zum Beispiel durch Fotokopieren oder Aufnahmen, wiedergegeben, übersetzt oder in einem Informationsspeicher und -abrufsystem gespeichert werden.

DE

GRILL DO PANINI

Wprowadzenie

Aby maksymalnie wykorzystać możliwości nowego grilla do panini, przed jego użyciem należy dokładnie zapoznać się z niniejszą instrukcją obsługi. Instrukcję należy zachować również do użytku w przyszłości.

Dane techniczne

Napięcie/częstotliwość: 220–240 V ~50/60 Hz

Moc znamionowa: 1000 W

Materiał: metal i tworzywo sztuczne

Urządzenie wyposażone we wskaźnik, powłokę zapobiegającą przywieraniu oraz izolowaną termicznie rączkę.

 Klasa I: Produkt musi być podłączony do gniazdka z uziemieniem.

Główne elementy

1. Rączka
2. Pokrywa z górną płytą grzejną
3. Wskaźnik
4. Blokada
5. Dolna płyta grzejna
6. Część dolna

Szczególne zasady bezpieczeństwa

Przed użyciem urządzenia należy dokładnie przeczytać instrukcję obsługi i zachować ją do wykorzystania w przyszłości.

Dzieci w wieku powyżej 8 lat oraz osoby o ograniczonej wrażliwości bądź z niepełnosprawnością fizyczną lub intelektualną mogą korzystać z urządzenia wyłącznie pod nadzorem lub pod warunkiem przeszkolenia obejmującego bezpieczne użytkowanie urządzenia, w wyniku którego zrozumią one związane z tym zagrożenia.

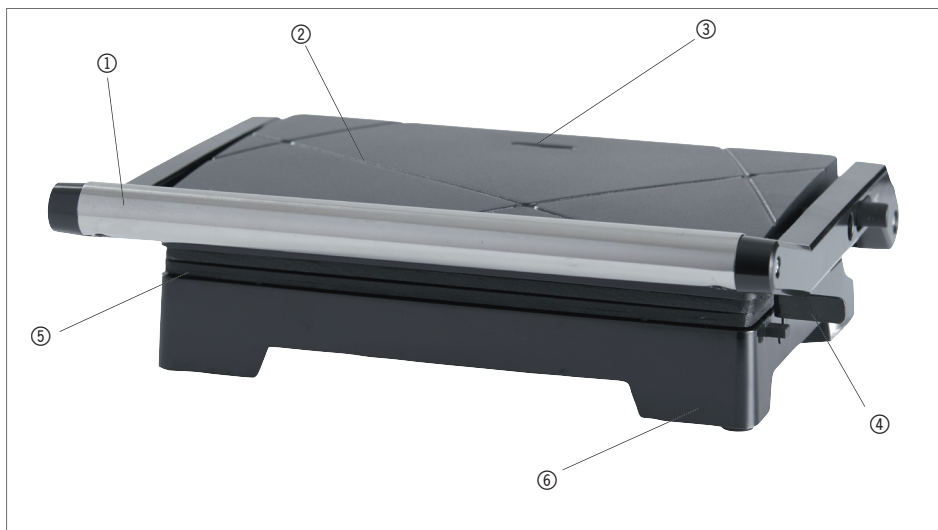

Dzieciom nie wolno bawić się urządzeniem. Dzieci mogą czyścić lub konserwować urządzenie, tylko jeżeli mają powyżej 8 lat i są pod nadzorem.

Należy przechowywać urządzenie i przewód zasilający w miejscu niedostępnym dla dzieci poniżej 8. roku życia.

Dzieci nie mogą czyścić urządzenia ani wykonywać czynności konserwacyjnych bez nadzoru innych osób.

Grill do panini jest przeznaczony wyłącznie do użytku prywatnego.

Grill do panini jest przeznaczony wyłącznie do opiekania bułek panini. Nie odgrzewać ani nie piec innych potraw w grillu do panini.

Jeżeli przewód został uszkodzony, powinien zostać naprawiony przez wykwalifikowanego pracownika, aby uniknąć zagrożeń.

Nie należy podłączać urządzenia za pomocą włącznika/wyłącznika czasowego ani innych urządzeń, które mogą automatycznie włączyć urządzenie.

Gdy urządzenie działa, jego powierzchnia jest bardzo gorąca.

Nie przykrywać grilla do panini, gdy jest używany, ponieważ może to spowodować pożar.

Przed podłączeniem urządzenia sprawdzić, czy napięcie sieci zasilającej odpowiada wartości napięcia na tabliczce znamionowej umieszczonej na spodzie urządzenia.

Podłączyć urządzenie do uziemionego gniazda.

Ustawić urządzenie, tak aby:

- przewód nie zwisał z krawędzi powierzchni roboczej lub zlewu,

- stało na płaskiej powierzchni z odpowiednią ilością wolnego miejsca ze wszystkich stron.

Przewód nie może dotykać ani leżeć w pobliżu gorących powierzchni urządzenia.

Przed przystąpieniem do przygotowywania żywności poczekać, aż płyty grzejne się nagrzeją.

Po zakończeniu użytkowania odłączyć wtyczkę urządzenia od gniazda sieciowego. Nie dotykać metalowych części urządzenia, ponieważ mogą być bardzo gorące.

Nie używać ostrych ani ściernych przedmiotów do obsługi płyt grzejnych, ponieważ mogą spowodować uszkodzenie powłoki zapobiegającej przywieraniu.

Zawsze czyścić urządzenie po użyciu. Przed przystąpieniem do czyszczenia odłączyć urządzenie i poczekać, aż ostygnie. Nie wolno zanurzać urządzenia w wodzie.

Nie dopuszczać do dostania się wody do urządzenia.

Przed użyciem

Przetrzeć płyty grzejne dobrze wyciśniętą wilgotną szmatką lub gąbką.

Nasmarować płyty grzejne cienką warstwą oleju spożywczego lub masłem.

Podłączyć wtyczkę urządzenia do gniazda elektrycznego. Poczekać, aż grill do panini się nagrzej. Grill do panini jest gotowy do pracy.

Uwaga: Przy pierwszym użyciu z grilla do panini może wydobywać się dym lub delikatny zapach. Jest to normalne i po niedługim czasie nagrzewania urządzenia minie.

Sposób użytkowania

Zamknąć grill do panini.

Podłączyć urządzenie do gniazda elektrycznego.

Wskaźnik (3) zaświeci, sygnalizując, że grill do panini jest włączony i się nagrzewa.

Po osiągnięciu przez płyty grzejne (2, 5) ustawionej temperatury zaświeci się druga lampka wskaźnika.

Otworzyć grill do panini.

Przygotować dwie kanapki, smarując masłem cztery kromki chleba. Umieścić dwie kromki chleba na płytach grzejnych stroną posmarowaną masłem w dół.

Położyć składniki na kromkach chleba i umieścić pozostałe kromki na górze, stroną z masłem w górę.

Grill do panini można otworzyć pod kątem 180 stopni i używać go jako grilla stołowego. Aby otworzyć pokrywę grilla pod kątem 180 stopni, należy nacisnąć mały przycisk z boku (patrz rysunek).



Opuścić górne płyty grzejne na kanapki. Zamknąć płyty grzejne za pomocą rączki (1) i zablokować ją, używając blokady (4).

Uwaga! Jeżeli kanapki są tak grube, że nie można łatwo zablokować rączki, nie wolno ścisnąć płyt grzejnych.

Termostat będzie automatycznie włączał i wyłączał płyty grzejne, aby utrzymywać ustawioną temperaturę grilla do panini. Wskaźnik świeci, gdy grill do panini się nagrzewa.

Opiekać kanapki przez około 3–5 minuty, a następnie sprawdzić, czy się nie przypalają.

Gdy kanapki będą miały odpowiedni kolor, zdjęć je z płyt grzejnych za pomocą przyborów kuchennych z drewna lub miękkiego tworzywa.

Nie używać przyborów metalowych, ponieważ mogą one uszkodzić powłokę zapobiegającą przywieraniu płyt grzejnych.

Czyszczenie i konserwacja

Przed przystąpieniem do czyszczenia odłączyć grill do panini i poczekać, aż ostygnie.

Nie zanurzać grilla do panini w wodzie. Wszystkie zewnętrzne i wewnętrzne powierzchnie można czyścić wilgotną szmatką.

Namoczyć resztki żywności przyklejone do płyt grzejnych niewielką ilością oleju, a następnie zdrapać je przyborem kuchennym z drewna lub miękkiego tworzywa.

Nie używać ostrych ani ściernych przedmiotów do czyszczenia grilla do panini.

Punkt serwisowy

Uwaga: Zadając pytania dotyczące niniejszego produktu, należy podawać numer modelu.

Numer modelu można znaleźć na okładce niniejszej instrukcji obsługi i tabliczce znamionowej.

Prosimy o kontakt z punktem serwisowym w sprawach:

- reklamacje
- części zamienne
- zwroty
- gwarancje
- www.schou.com

Informacje dotyczące środowiska



Sprzęt elektryczny i elektroniczny (electrical and electronic equipment – EEE) zawiera materiały, elementy i substancje, które mogą być niebezpieczne i szkodliwe dla

zdrowia ludzi oraz środowiska naturalnego w przypadku, gdy taki zużyty sprzęt (waste electrical and electronic equipment – WEEE) nie zostanie odpowiednio zutylizowany.

Produkty oznaczone symbolem przekreślonego kosza na śmieci są odpadami elektrycznymi i elektronicznymi. Przekreślony kosz na śmieci oznacza, że zużytego sprzętu elektrycznego i elektronicznego nie wolno pozbywać się razem z ogólnymi odpadami domowymi, a należy utylizować go osobno.

Wyprodukowano w Chińskiej Republice Ludowej

Producent:

Schou Company A/S

Nordager 31

DK-6000 Kolding

Wszelkie prawa zastrzeżone. Niniejszego podręcznika użytkownika nie wolno w żaden sposób powielać częściowo ani w całości, elektronicznie bądź mechanicznie (np. poprzez fotokopie lub skany), tłumaczyć ani przechowywać w bazie danych z funkcją wyszukiwania bez uprzedniej zgody Schou Company A/S wyrażonej na piśmie.

PANINI-GRILL

Sissejuhatus

Oma uue panini-grilli tõhusaimaks kasutamiseks lugege järgnevad juhised enne seadme kasutamist läbi. Samuti soovitame juhised hilisemaks kasutamiseks alles hoida.

Tehnilised andmed

Pinge/sagedus: 220–240 V ~ 50/60 Hz

Nimivõimsus: 1000 W

Materjal: Metall ja plastik

Märgutule, mitte-külgevõtva katte ja kuumaks mittemuutuva käepidemega

⚡ I klass Tuleb ühendada maandatud pistikupesasse.

Põhikomponendid

1. Käepide
2. Ülemise grillplaadiga kaas
3. Märgutuli
4. Lukk
5. Alumine grillplaat
6. Alus

Spetsiaalsed ohutusjuhised

Enne seadme kasutamist lugege see kasutusjuhend hoolikalt läbi ja hoidke see edaspidiseks alles.

Seadet võivad kasutada üle 8 aasta vanused lapsed ja piiratud sensoorsete, füüsiliste või vaimsete võimetega inimesed, kui neid juhendatakse või neid on õpetatud seadet ohutult kasutama ja nad mõistavad sellega seotud ohte.

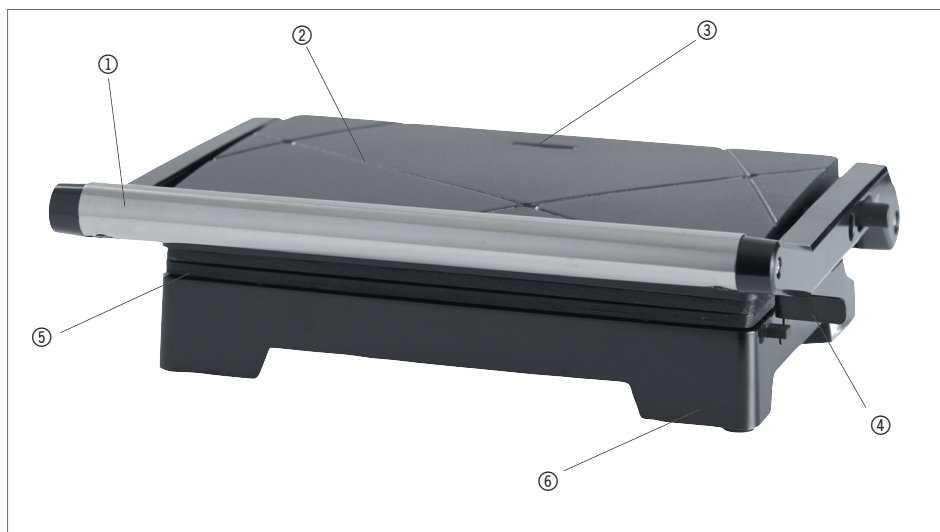

Lapsed ei tohi seadmega mängida. Lapsed tohivad seadet puhastada või hooldada ainult siis, kui nad on vanemad kui 8 aastat ja on täiskasvanu järelevalve all.

Hoidke seade ja selle juhe alla 8-aastaste laste käeulatusesst väljas.

Lapsed ei tohi ilma juhendamiset seadet puhastada ega hooldada.

Panini-grill on ette nähtud ainult koduseks kasutamiseks.

Panini-grill on mõeldud ainult kuumade võileibade valmistamiseks. Ärge üritage küpsetada panini-grilliga teisi toiduaineid.

Kui juhe on kahjustada saanud, peab selle ohu vältimiseks parandama kvalifitseeritud tehnik.

Ärge ühendage seadet sisse-/väljalülitamise taimeri vm seadmega, mis võib seadme automaatselt sisse lülitada.

Seadme pinnad muutuvad kasutamise ajal väga kuumaks.

Panini-grilli ei tohi kasutamise ajal kinni katta, kuna see võib põhjustada süttimist.

Enne seadme vooluvõrku ühendamist kontrollige, et võrgu pinge vastaks seadme all asuval andmesildil toodud pingele.

Ühendage seade maandatud pistikupesassa.

Seadke seade nii, et:

- juhe ei ripuks üle tööpinna serva või valamus, ja

- see seisaks tasasel pinnal, mille igal küljel on piisavalt ruumi.

Juhe ei tohi olla seadme kuumade pindade lähedal ega nendega kokku puutuda.

Enne toidu valmistamisega alustamist laske grillplaatidel alati soojeneda.

Pärast kasutamist eemaldage seade vooluvõrgust.

Ärge puudutage seadme metalloosi, kuna need võivad muutuda väga kuumaks.

Ärge kasutage grillplaatidel teravaid ega abrasiivseid riistu, kuna need kahjustavad nakkumatut pinnakatet.

Pärast kasutamist puhastage alati seade. Eemaldage seade vooluvõrgust ning laske sel enne puhastamist maha jahtuda. Ärge kunagi kastke seadet vette. Vesi ei tohi sattuda seadmesse.

Enne kasutamist

Pühkige grillplaate kuivaks väänatud lapi või käsnaaga.

Määrige grillplaate väikese koguse toiduõli või võiga.

Ühendage seade vooluvõrku. Laske panini-grillil soojeneda. Panini-grill on nüüd kasutamiseks valmis.

Märkus! Esmakordsel kasutamisel võib panini-grillist tulla kergelt lõhna või suitsu. See on tavapärane ja möödub pärast seadme lühiajalist soojenemist.

Kasutamine

Sulgege panini-grill.

Ühendage seade vooluvõrku.

Märgutuli (3) süttib, näitamaks et panini-grill on sisse lülitatud ja kuumeneb.

Kui kuumutusplaadid (2, 5) saavutavad eelseadistatud temperatuuri, süttib teine märgutuli.

Avage panini-grill.

Valmistage kaks võileiba, määrides neli viilu röstsaiaga võiga. Asetage kaks viilu saia küpsetusplaadile, võiga pool all.

Asetage täidis saiaviiludele ja asetage teised saiaviilud sinna peale, võiga pool üleval.

Panini-grilli saab avada 180 kraadi ja kasutada lauagrillina. Kaane 180 kraadi avamiseks vajutage küljel olevat väikest nuppu (vt pilti).



Langetage ülemine küpsetusplaat võileibadele. Sulgege grillplaadid käepideme (1) abil ja lukustage seade kindlalt luku (4) abil.

NB! Kui võileivad on nii paksud, et käepidemeid ei saa kergesti lukustada, siis ei tohi grillplaate jõuga kokku suruda.

Termostaat lülitub sisse ja välja, hoides panini-grilli määratud temperatuuril. Märkutuli süttib, kui panini-grill soojeneb.

Laske võileibadel 3-5 minutit röstida ja siis kontrollige neid veendumaks, et need ei kõrbe.

Kui võileivad on saavutanud soovitud värvi, eemaldage need küpsetusplaatidelt puidust või pehmest plastikust köögiriista abil.

Ärge kasutage metallist söögiriistu, kuna need kahjustavad grillplaatide mitte-külgevõtvat kattekihti.

Puhastamine ja hooldus

Eemaldage panini-grill vooluvõrgust ning laske sel enne puhastamist maha jahtuda.

Ärge kastke panini-grilli kunagi vette. Kõiki välimisi ja sisemisi pindu võib puhastada niiske lapiga.

Pehmendage küpsetusplaatide külge jäänud toidujääke vähese toiduõliga ning kraapige seejärel puidust või pehmest plastikust köögiriista kasutades ära.

Ärge kasutage panini-grilli puhastamiseks teravaid ega abrasiivseid esemeid.

Teeninduskeskus

Pidage meeles: Palun märkide kõikide päringute puhul ära toote mudelinumber.

Mudelinumber on toodud ära käesoleva juhendi kaanel ning toote nimisildil.

Palun kontakteeruge Teeninduskeskusega juhul kui:

- Kaebused
- Osade vahetamised
- Tagastamised
- Garantiiküsimused
- www.schou.com

Keskkonnavaline teave



Elektri- ja elektroonikaseadmed (EEE) sisaldavad materjale, komponente ja aineid, mis võivad olla ohtlikud ja kahjulikud inimeste tervisele ja keskkonnale, juhul kui kasutatud elektri- ja elektroonikaseadmeid (WEEE) ei utiliseerita ette nähtud moel. Ristiga läbi kriipsutatud ratastel prügikastiga märgistatud toodete puhul on tegemist elektri- ja elektroonikaseadmega. Ristiga läbi kriipsutatud ratastel prügikast näitab, et kasutatud elektri- ja elektroonikaseadet ei tohi utiliseerida koos sortimata olmeprügiga, vaid tuleb koguda eraldi.

Toodetud Hiina Rahvavabariigis

Tootja:

Schou Company A/S

Nordager 31

DK-6000 Kolding

Kõik õigused kaitstud. Käesolevat kasutusjuhendit ei tohi ilma ettevõtte Schou Company A/S eelneva kirjaliku nõusolekuta paljundada ei osaliselt ega täielikult, elektrooniliselt või mehaaniliselt (näiteks fotokoopia või skaneering), tõlkida ega hoida andmebaasis ja otsingusüsteemis.

ET

PLANCHA PARA BOCADILLOS

Introducción

Para sacar el mayor provecho de su nueva plancha para bocadillos, le rogamos lea estas instrucciones antes de su uso. Además, guárdelas por si necesita consultarlas más adelante.

Datos técnicos

Voltaje/frecuencia: 220-240 V ~ 50/60 Hz

Potencia nominal: 1000 W

Material: Metal y plástico

Con piloto indicador, recubrimiento antiadherente y mango frío al tacto

 Clase I: Debe enchufarse a un enchufe con toma de tierra.

Componentes principales

1. Mango
2. Tapa con placa calefactora superior
3. Piloto indicador
4. Cierre
5. Placa calefactora inferior
6. Base

Instrucciones especiales de seguridad

Lea este manual detenidamente antes de usar el dispositivo, y guárdelo para futuras consultas.

El dispositivo puede ser utilizado por niños mayores de 8 años y por personas con sensibilidad reducida, o una discapacidad física o mental, siempre que estén siendo supervisados o hayan sido instruidos en el uso del aparato de un modo seguro y hayan entendido los riesgos asociados.

Los niños no deben jugar con el aparato.

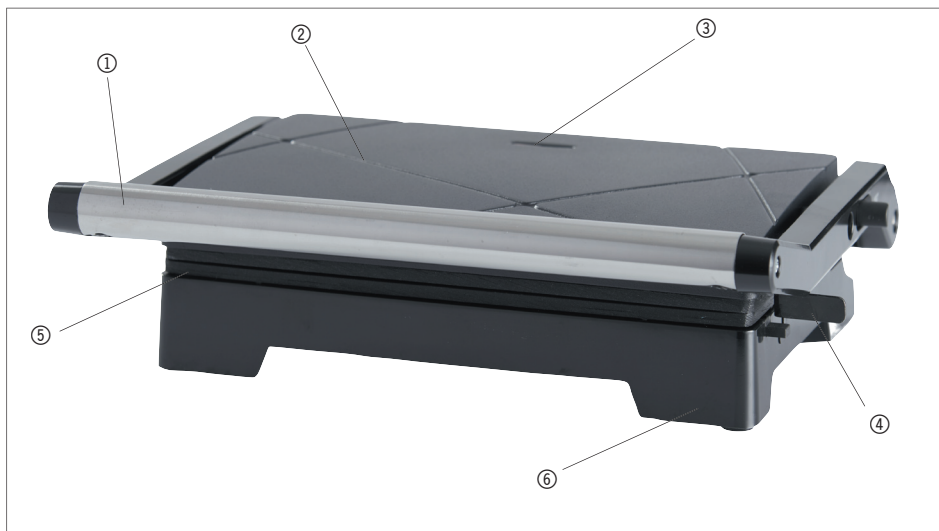

Los niños solo deben limpiar o hacer el mantenimiento del aparato si tienen más de 8 años y están supervisados.

Mantenga el aparato y su cable fuera del alcance de los niños menores de 8 años.

La limpieza y el mantenimiento no tienen que ser llevados a cabo por niños, a no ser que estén siendo supervisados.

La plancha para bocadillos está pensada para ser utilizada exclusivamente en el ámbito doméstico.

La plancha para bocadillos está diseñada exclusivamente para hacer bocadillos calientes. No intente calentar ni cocinar otros alimentos en la plancha para bocadillos.

Si el cable está dañado, debe ser reparado por un técnico cualificado para evitar peligros.

No conecte el dispositivo usando un temporizador de conexión/desconexión ni ningún otro equipo que pueda desconectar automáticamente el dispositivo.

Algunas partes del dispositivo se calentarán mucho durante el uso.

La plancha para bocadillos no debe estar cubierta cuando se usa, ya que esto podría causar un incendio.

Antes de conectar el dispositivo, compruebe que la tensión de red corresponde al voltaje indicado en la placa de características, situada en la parte inferior del aparato.

Conecte el dispositivo a un enchufe adecuado.

Coloque el aparato de manera que:

- el cable no quede colgando del borde de la superficie de trabajo o de un fregadero, y
- esté sobre una superficie plana con suficiente espacio libre en todos los lados.

El cable no debe estar cerca de las superficies calientes del aparato, ni en contacto con ellas.

Espere siempre a que las placas calefactoras se calienten antes de empezar a preparar la comida.

Desenchufe el dispositivo después de utilizarlo.

No toque las piezas metálicas del dispositivo, ya que pueden calentarse mucho.

No use utensilios afilados ni abrasivos para limpiar las placas calefactoras, ya que esto podría dañar el recubrimiento antiadherente.

Limpie siempre el dispositivo después de utilizarlo. Desenchufe el dispositivo y deje que se enfríe antes de limpiarlo. Nunca sumerja el dispositivo en agua. No debe permitirse que entre agua en el dispositivo.

Antes del uso

Limpie las placas calefactoras con un paño o una esponja bien escurridos.

Lubrique las placas calefactoras con una capa fina de aceite o mantequilla.

Conecte el dispositivo. Deje que la plancha para bocadillos se caliente. Ahora la plancha para bocadillos está lista para ser utilizada.

Nota: Cuando se utilice por primera vez, la plancha para bocadillos puede emitir un poco de humo o de olor. Eso es normal, y dejará de ocurrir en cuanto la plancha se haya calentado brevemente.

Uso

Cierre la plancha para bocadillos.

Enchufe el dispositivo.

El piloto indicador (3) se enciende para indicar que la plancha para bocadillos está encendida y se está calentando.

En cuanto las placas calefactoras (2, 5) alcancen la temperatura predeterminada, se encenderá el otro piloto.

Abra la plancha para bocadillos.

Prepare dos bocadillos untando mantequilla en dos rebanadas de pan de molde. Coloque dos rebanadas de pan de molde en la placa calefactora con la cara que tiene mantequilla hacia abajo.

Coloque el relleno sobre la rebanada de pan de molde y coloque la otra rebanada de pan encima con la cara que tiene mantequilla hacia arriba.

La plancha para bocadillos se puede abrir 180 grados y usarse como plancha. Para abrir la tapa 180 grados, tire hacia atrás el botoncito del lateral (véase imagen).



Baje la placa calefactora superior sobre los bocadillos. Cierre las placas calefactoras una contra la otra usando el mango (1) y fíjelas con el bloqueo (4).

¡Atención! Si los bocadillos son tan gruesos que el mango no se pueden bloquear fácilmente, no lo fuerce.

El termostato se encenderá y apagará para mantener la plancha para bocadillos a la temperatura establecida. El piloto indicador se enciende mientras la plancha para bocadillos se calienta.

Permita que los bocadillos se tuesten durante 3-5 minutos y compruebe posteriormente que no se están quemando.

Una vez que los bocadillos hayan alcanzado el color deseado, sáquelos del interior de las placas calefactoras utilizando un utensilio de madera o de plástico blando.

No utilice utensilios metálicos, ya que pueden dañar el revestimiento antiadherente de las placas calefactoras.

Limpeza y mantenimiento

Desenchufe la plancha para bocadillos y deje que se enfríe antes de limpiarla.

No sumerja nunca la plancha para bocadillos en agua. Todas las superficies internas y externas se pueden limpiar con un paño húmedo.

Reblandezca cualquier residuo de comida adherido a la placa calefactora utilizando un poco de aceite para cocinar, y rásquelo utilizando un utensilio de madera o de plástico blando.

No utilice objetos afilados o abrasivos cuando limpie la plancha para bocadillos.

Centro de servicio

Nota: Por favor, cite el número de modelo del producto relacionado con todas las preguntas.

El número de modelo se muestra en la parte frontal de este manual y en la placa de características del producto.

Para:

- Reclamaciones
- Piezas de recambio
- Devolución de mercancías
- Asuntos de garantía
- www.schou.com

Información medioambiental



Los dispositivos eléctricos y electrónicos (AEE) contienen materiales, componentes y sustancias que pueden ser peligrosos y perjudiciales para la salud humana y para el medio ambiente, si los residuos de estos dispositivos eléctricos y electrónicos (RAEE) no se eliminan correctamente. Los productos identificados con un contenedor con ruedas tachado son dispositivos eléctricos y electrónicos. El contenedor con ruedas tachado indica que los residuos de dispositivos eléctricos y electrónicos no deben desecharse junto con la basura doméstica, y que se tienen que recoger por separado.

Fabricado en People's Republic of China (P.R.C)

Fabricante:
Schou Company A/S
Nordager 31
DK-6000 Kolding

Todos los derechos reservados. El contenido de este manual no puede ser reproducido, ni total ni tampoco parcialmente, de cualquier forma por medios electrónicos o mecánicos, por ejemplo, fotocopias o publicación, traducción o guardado en un almacén de información y sistema de recuperación, sin la previa autorización por escrito de Schou Company A/S.

ES

PIASTRA PER PANINI

Introduzione

Per ottenere le massime prestazioni della vostra nuova piastra per panini, leggere le istruzioni prima dell'uso. Conservare le presenti istruzioni per un eventuale riferimento futuro.

Dati tecnici

Tensione/frequenza: 220-240 V ~ 50/60 Hz

Potenza nominale: 1000 W

Materiale: metallo e plastica

Con spia luminosa, rivestimento antiaderente e impugnatura "cool touch" anticottatura

⚠ Classe I: deve essere collegato in una presa dotata di messa a terra.

Componenti principali

1. Impugnatura
2. Coperchio con piastra superiore
3. Spia luminosa
4. Blocco chiusura
5. Piastra inferiore
6. Base

Istruzioni di sicurezza particolari

Prima di utilizzare l'apparecchio leggere attentamente questo manuale e conservarlo per consultarlo anche in futuro.

Questo apparecchio può essere utilizzato da bambini di età superiore a 8 anni e persone con ridotta sensibilità o disabilità fisiche o mentali solo sotto sorveglianza o se queste persone hanno ricevuto istruzioni sull'uso sicuro dell'apparecchio e hanno compreso i rischi che esso comporta.

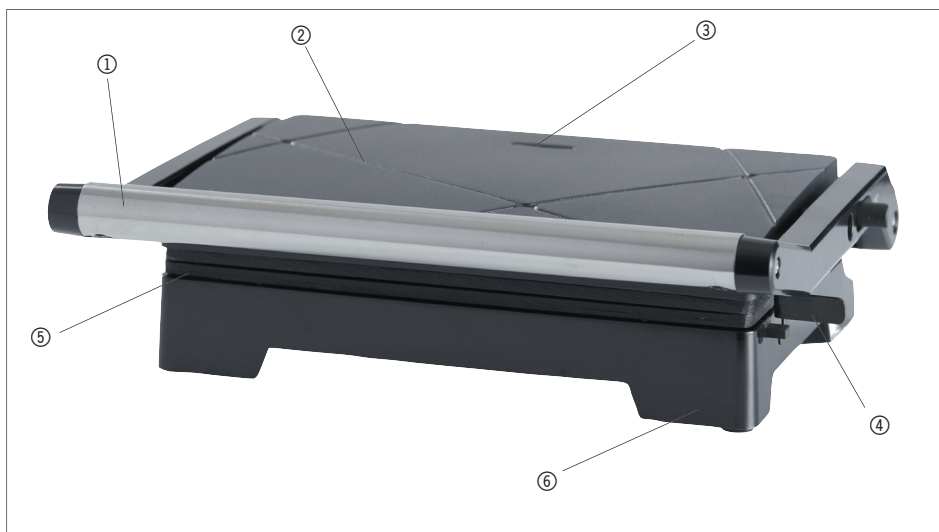

I bambini non devono giocare con questo apparecchio. Ai bambini consentire solo la pulizia o la cura dell'apparecchio e soltanto se hanno più di 8 anni e sono sorvegliati.

Tenere l'apparecchio e il suo cavo di alimentazione fuori dalla portata dei bambini di età inferiore a 8 anni.

La pulizia e la manutenzione dell'apparecchio non devono essere eseguite da bambini se non sono sorvegliati da un adulto.

La piastra per panini è destinata esclusivamente all'uso in ambito domestico.

La piastra è progettata esclusivamente per preparare panini imbottiti caldi. Non tentare di scaldare o cucinare altri alimenti con la piastra per panini.

In caso di danneggiamento, per evitare rischi il cavo deve essere sostituito da un riparatore specializzato.

Non collegare l'apparecchio a un temporizzatore di accensione/spengimento o ad altri dispositivi che possono accendere automaticamente l'apparecchio.

Le superfici dell'apparecchio diventano molto calde durante l'uso.

Non coprire la piastra durante l'uso poiché si potrebbe generare un incendio.

Prima di collegare l'apparecchio alla corrente controllare che la tensione della rete coincida con la tensione indicata nella targhetta dei dati che si trova nella parte inferiore dell'apparecchio.

Collegare l'apparecchio a una presa dotata di messa a terra.

Quando si installa l'apparecchio tenere presente che

- il cavo non deve trovarsi sospeso sul bordo della superficie di lavoro o sopra un lavandino e

- l'apparecchio deve essere collocato su una superficie piana con spazio sufficiente tutt'intorno.

Il cavo non deve stare nelle vicinanze o a contatto delle superfici molto calde dell'apparecchio.

Attendere che le piastre si riscaldino prima di preparare i panini.

Dopo l'uso, staccare l'apparecchio dalla corrente.

Non toccare le parti di metallo dell'apparecchio perché potrebbero essere molto calde.

Non utilizzare utensili affilati o abrasivi altrimenti si potrebbe danneggiare il rivestimento antiaderente.

Pulire sempre l'apparecchio dopo l'uso. Prima di pulire l'apparecchio staccare la presa e attendere che si sia raffreddato. Non immergere l'apparecchio nell'acqua. Evitare che l'acqua penetri all'interno dell'apparecchio.

Prima dell'uso

Pulire le piastre con un panno ben strizzato.

Ungere le piastre applicando un sottile strato di olio da cucina o di burro.

Collegare l'apparecchio alla corrente e attendere che le piastre si riscaldino. A questo punto la piastra per panini è pronta per l'uso.

Nota: Al primo utilizzo la piastra per panini potrebbe emanare un lieve odore di fumo. Si tratta di un fenomeno del tutto normale che passa dopo che l'apparecchio si è riscaldato per alcuni minuti.

Uso

Chiudere la piastra per panini.

Collegare l'apparecchio alla presa elettrica.

La spia luminosa (3) si accende per indicare che la piastra è accesa e si sta riscaldando.

L'altra spia luminosa si accende non appena le piastre elettriche (2, 5) raggiungono la temperatura predefinita.

Aprire la piastra per panini.

Preparare due panini imburrando quattro fette di pane da tramezzini. Mettere due fette di pane sulla piastra con il lato imburrato verso il basso.

Mettere il ripieno sulle fette di pane e mettervi sopra le altre fette di pane con il lato imburrato rivolto verso l'alto.

La piastra per panini può essere aperta a 180 gradi ed è utilizzabile come piastra da banco. Per aprire il coperchio a 180 gradi, spingere indietro il piccolo pulsante sul lato (vedere figura).



Abbassare la piastra superiore sui panini. Chiudere assieme le piastre utilizzando l'impugnatura (1) e tenerle ferme con il sistema di blocco (4).

Nota! Se i panini imbottiti sono molto spessi e non si riesce a bloccare l'impugnatura, non forzarla schiacciando troppo le piastre.

Subito dopo il termostato si accende e si spegne per mantenere la piastra per panini alla temperatura impostata. La spia luminosa resta accesa mentre la piastra si riscalda.

Cuocere i panini per 3-5 minuti e quindi controllarli per assicurarsi che non stiano bruciando.

Quando i panini hanno preso il colore desiderato, rimuoverli dalle piastre con un utensile in legno o in plastica morbida.

Non utilizzare utensili di metallo per evitare di danneggiare il rivestimento antiaderente delle piastre.

Pulizia e manutenzione

Prima di pulire la piastra per panini staccare la presa e attendere che si raffreddi.

Non immergere mai la piastra nell'acqua. Tutte le superfici esterne e interne possono essere pulite con un panno umido.

Ammorbidire eventuali residui di cibo incrostati sulle piastre con un po' d'olio da cucina, quindi grattarli via con un utensile in legno o in plastica morbida.

Per pulire la piastra per panini non utilizzare oggetti affilati o abrasivi.

Centro assistenza

Nota: indicare il numero di modello del prodotto in ogni richiesta di assistenza.

Il numero di modello è riportato sulla copertina di questo manuale e sulla targhetta del prodotto.

Per:

- Reclami
- Pezzi di ricambio
- Resi
- Questioni relative alla garanzia
- www.schou.com

Informazioni ambientali



Le apparecchiature elettriche ed elettroniche (AEE) contengono materiali, componenti e sostanze che possono essere pericolosi e dannosi per la salute umana e

l'ambiente, se i rifiuti di apparecchiature elettriche ed elettroniche (RAEE) non vengono smaltiti correttamente. I prodotti contrassegnati con il simbolo del bidone sbarrato sono apparecchiature elettriche ed elettroniche. Il bidone sbarrato indica che le apparecchiature elettriche ed elettroniche non devono essere smaltite insieme ai rifiuti domestici non differenziati, ma devono essere raccolti separatamente.

Fabbricato in P.R.C.

Produttore:

Schou Company A/S

Nordager 31

DK-6000 Kolding

Tutti i diritti riservati. I contenuti di questo manuale non possono essere riprodotti in parte o per intero, elettronicamente o meccanicamente (ad es. mediante fotocopie o scansioni), tradotti o archiviati in sistemi di memorizzazione e recupero di informazioni senza il consenso scritto di Schou Company A/S.

IT

PANINIGRILL

Inleiding

Om optimaal gebruik te maken van uw nieuwe paninigrill moet u deze aanwijzingen voor gebruik doorlezen. Bewaar deze gebruiksaanwijzing ook voor het geval u deze op een later moment wilt raadplegen.

Technische gegevens

Spanning/frequentie: 220-240 V ~ 50/60 Hz

Nominaal vermogen: 1000 W

Materiaal: Metaal en kunststof

Met indicatielampje, antiaanbaklaag en een handgreep die niet warm wordt

 Klasse I: De stekker moet in een geaard stopcontact gestoken worden.

Basisonderdelen

1. Handgreep
2. Deksel met bovenste grillplaat
3. Indicatielampje
4. Vergrendeling
5. Onderste grillplaat
6. Pootjes

Speciale veiligheidsaanwijzingen

Lees deze handleiding nauwkeurig door voordat u het apparaat gebruikt en bewaar de handleiding zodat u deze later nog kunt raadplegen.

Het apparaat mag gebruikt worden door kinderen ouder dan 8 jaar en personen met verminderde gevoeligheid, of een fysieke of mentale handicap, als er toezicht op hen gehouden wordt of als ze aanwijzingen hebben gekregen over het veilige gebruik van het apparaat de bijbehorende gevaren dus begrijpen.

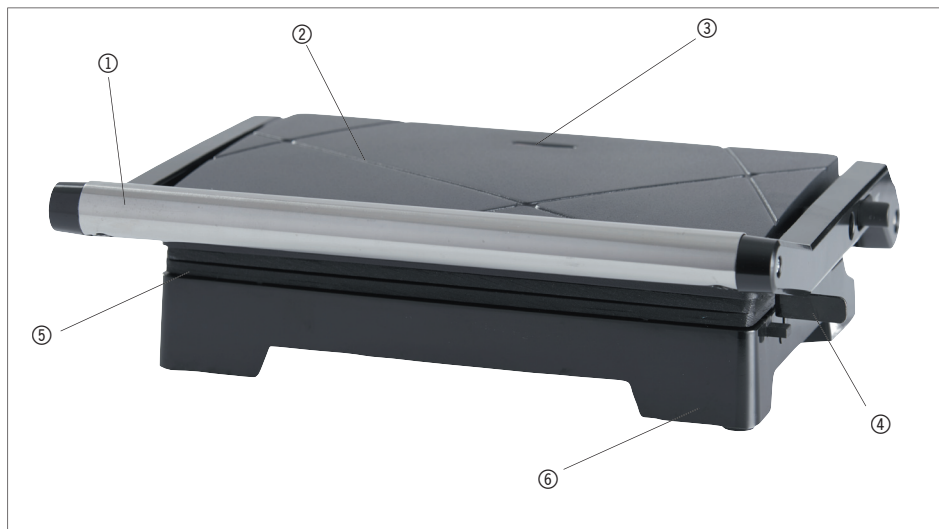

Kinderen mogen niet met het apparaat spelen. Reiniging en onderhoud van het apparaat mag alleen uitgevoerd worden door kinderen ouder dan 8 jaar en tenzij er toezicht op hen wordt gehouden.

Houd het apparaat en het snoer buiten bereik van kinderen jonger dan 8 jaar.

Reiniging en onderhoud mag niet door kinderen uitgevoerd worden tenzij er toezicht op hen wordt gehouden.

De paninigrill is alleen bedoeld voor huishoudelijk gebruik.

De paninigrill is alleen ontwikkeld voor het maken van panini's. Probeer geen andere etenswaren te verwarmen of te bakken in de paninigrill.

Als het snoer is beschadigd, moet het worden vervangen door een erkende reparateur om gevaar te voorkomen.

Sluit het apparaat niet aan op een tijdschakelaar of soortgelijke voorziening om deze automatisch in te schakelen.

Het oppervlak van het apparaat wordt erg heet tijdens gebruik.

De paninigrill mag niet worden afgedekt tijdens gebruik. Hierdoor kan brand ontstaan.

Voordat u het apparaat aansluit, moet u controleren of de netspanning overeenkomt met de spanning aangegeven op het producttypeplaatje op de onderkant van het apparaat.

Steek de stekker van het apparaat in een geaard stopcontact.

Plaats het apparaat zodat

- het snoer niet over de rand van het werkoppervlak of gootsteen hangt, en
- het staat op een vlakke ondergrond met genoeg tussenruimte aan alle kanten.

Het snoer mag niet in de buurt komen of in aanraking komen met de hete oppervlakken van het apparaat.

Laat altijd de grillplaten eerst warm worden voordat u het eten begint te bereiden.

Haal na gebruik de stekker van het apparaat uit het stopcontact.

Raak de metalen onderdelen van het apparaat niet aan wanneer ze warm zijn!

Gebruik geen scherpe of schurende voorwerpen op de grillplaten, aangezien dit de antiaanbaklaag kan beschadigen.

Reinig het apparaat altijd na gebruik. Haal de stekker uit het stopcontact en laat de apparaat afkoelen voordat u deze reinigt. Dompel het apparaat nooit onder in water. Zorg ervoor dat er geen water in het apparaat komt.

Vóór gebruik

Veeg de grillplaat af met een goed uitgewrongen doek of spons.

Smeer de grillplaat in met een dun laagje spijsolie of boter.

Steek de stekker in het stopcontact. Laat de paninigrill warm worden. De paninigrill is nu klaar voor gebruik.

Opmerking: Tijdens het eerste gebruik kan de paninigrill een lichte geur of rook afgeven. Dit is normaal en zal snel overgaan nadat het apparaat binnen een korte tijd is opgewarmd.

Gebruik

Sluit de paninigrill

Steek de stekker in het stopcontact.

Het indicatielampje (3) gaat aan om aan te tonen dat de paninigrill is ingeschakeld en wordt opgewarmd.

Zodra de grillplaten (2, 5) de gewenste temperatuur hebben, gaat het andere indicatielampje aan.

Open de paninigrill.

Maak twee panini's door vier boterhammen met boter te besmeren. Leg twee boterhammen op de grillplaat met de beboterde kant onder.

Beleg de boterhammen naar wens en leg de andere boterhammen er bovenop met de beboterde kant naar boven.

De paninigrill kan 180 graden worden geopend en als tafelgrill worden gebruikt. Duw de kleine knop aan de zijkant (zie afbeelding) naar achteren om het deksel 180 graden te openen.



Laat de bovenste grillplaat op de panini's rusten. Sluit de grillplaten door de handgrepen (1) naar elkaar toe te trekken en te vergrendelen met de vergrendeling (4).

Let op! Als de panini's zo dik zijn dat de handgrepen niet gemakkelijk kunnen worden vergrendeld, moet u ze niet platdrukken.

De thermostaat gaat dan aan en uit om de paninigrill op de ingestelde temperatuur te houden. Het indicatielampje is aan wanneer de paninigrill opwarmt.

Laat de panini's 3 tot 5 minuten bakken en controleer of ze niet verbranden.

Zodra de panini's de gewenste kleur hebben, haalt u ze van de bakplaten af met een spatel van hout of plastic.

Gebruik geen metalen spatel aangezien dit de antiaanbaklaag van de grillplaten kan beschadigen.

Reiniging en onderhoud

Haal de stekker uit het stopcontact en laat de paninigrill afkoelen voordat u deze reinigt.

Dompel de paninigrill nooit onder in water. Alle buiten- en binnenoppervlakken kunnen worden gereinigd met een vochtige doek.

Week vastzittende etensresten los van de grillplaten met een beetje spijsolie en schraap ze eraf met een spatel van hout of plastic.

Gebruik geen scherpe of schurende voorwerpen om de paninigrill te reinigen.

Service centre

Let op: Vermeld bij alle vragen het productmodelnummer.

Het modelnummer staat op de voorkant van deze handleiding en op het producttypeplaatje.

Voor:

- Klachten
- Reserveonderdelen
- Retourzendingen
- Garantiekwesties
- www.schou.com

Milieu-informatie



Elektrische en elektronische apparatuur (EEE) bevat materialen, componenten en substanties die gevaarlijk en schadelijk voor de menselijke gezondheid en

het milieu kunnen zijn als afgedankte elektrische en elektronische apparatuur (WEEE) niet correct als afval afgevoerd wordt. Producten gemarkeerd met een doorgestreepte afvalbak zijn elektrische en elektronische apparatuur. De doorgestreepte afvalbak geeft aan dat afgedankte elektrische en elektronische apparatuur niet met het huisafval weggegooid mag worden, maar dat deze afzonderlijk ingezameld moet worden.

Vervaardigd in P.R.C.

Fabrikant:
Schou Company A/S
Nordager 31
DK-6000 Kolding

Alle rechten voorbehouden. De inhoud van deze handleiding mag op geen enkele wijze, noch volledig noch in delen, elektronisch of mechanisch gereproduceerd worden, bijv. kopiëren of publicatie, vertaald of opgeslagen in een informatie-opslag- en ontsluitingssysteem zonder schriftelijke toestemming van Schou Company A/S.

NL

APPAREIL À PANINI

Introduction

Pour profiter au mieux de toutes les possibilités offertes par votre nouvel appareil à panini, veuillez lire entièrement les instructions avant toute utilisation. Veuillez également conserver ces instructions au cas où vous auriez besoin de les consulter ultérieurement.

Données techniques

Tension/fréquence : 220-240 V ~ 50/60 Hz

Puissance nominale : 1000 W

Matériau : Métal et plastique

Avec témoin lumineux, revêtement anti-adhérent et poignée isolée

 Classe I : doit être raccordé à une prise avec terre.

Composants principaux

1. Poignée
2. Couverture avec plaque chauffante supérieure
3. Témoin lumineux
4. Fermeture
5. Plaque chauffante inférieure
6. Support

Consignes de sécurité particulières

Lisez attentivement ce manuel avant toute utilisation de l'appareil et conservez-le pour consultation future.

L'appareil peut être utilisé par des enfants âgés de plus de 8 ans et par des personnes à capacités physiques, sensorielles ou mentales réduites s'ils sont surveillés ou ont reçu des instructions relatives à l'utilisation en toute sécurité de l'appareil et comprennent les dangers auxquels ils s'exposent.

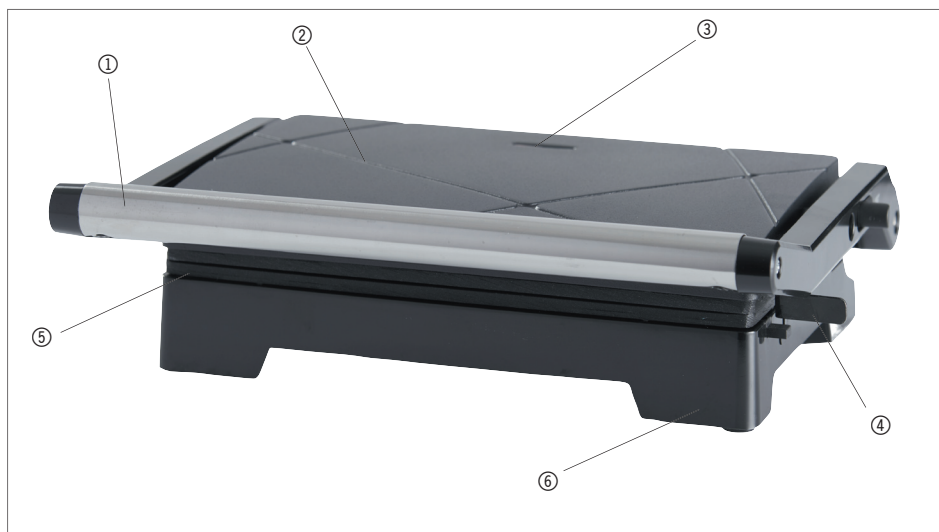

Ne laissez pas les enfants jouer avec l'appareil. Les enfants ne peuvent nettoyer ou maintenir l'appareil que s'ils sont âgés de plus de 8 ans et surveillés.

Gardez l'appareil et son cordon hors de portée des enfants âgés de moins de 8 ans.

Le nettoyage et l'entretien ne doivent pas être confiés à des enfants sans surveillance.

L'appareil à panini est conçu pour l'usage domestique et privé uniquement.

L'appareil à panini n'est prévu que pour faire des sandwiches chauds uniquement. N'essayez pas de chauffer ou cuire d'autres aliments avec cet appareil.

Si le cordon est endommagé, il doit être remplacé par un technicien qualifié pour éviter tout danger.

Ne raccordez pas l'appareil à une minuterie de mise en marche/arrêt ou tout autre appareil de mise en marche automatique.

Les surfaces l'appareil deviennent brûlants pendant l'usage.

L'appareil à panini ne doit pas être couvert lorsqu'il fonctionne car cela peut entraîner un incendie.

Avant de raccorder l'appareil, veuillez vous assurer que la tension secteur correspond à la tension spécifiée sur la plaque signalétique située sous l'appareil.

Branchez l'appareil à une prise électrique avec terre.

Positionnez l'appareil de sorte que

- le cordon ne pende pas par-dessus le bord du plan de travail ou de l'évier, et

- il soit posé sur une surface plate avec suffisamment d'espace libre sur tous les côtés.

Le cordon ne doit pas se trouver à proximité ou entrer en contact avec les surfaces chaudes de l'appareil.

Laissez les plaques chauffer avant de commencer à préparer les aliments.

Débranchez l'appareil après utilisation.

Ne touchez pas les pièces en métal de l'appareil car elles peuvent devenir brûlantes.

Ne touchez pas les plaques chauffantes avec des ustensiles pointus ou abrasifs car ceci pourrait endommager le revêtement anti-adhérent.

Nettoyez toujours l'appareil après usage. Débranchez l'appareil et laissez-le refroidir avant de le nettoyer. N'immergez jamais l'appareil dans de l'eau. L'eau ne doit pas pouvoir pénétrer dans l'appareil.

Avant utilisation

Essuyez les plaques chauffantes avec une éponge ou un chiffon bien essoré.

Lubrifiez les plaques chauffantes en appliquant une fine couche d'huile de cuisson ou de beurre.

Branchez l'appareil. Laissez l'appareil à panini chauffer. L'appareil est maintenant prêt à être utilisé.

Remarque : Quand vous l'utilisez pour la première fois, l'appareil peut dégager une légère odeur ou de la fumée. Ces phénomènes sont normaux et se dissiperont après que l'appareil ait chauffé pendant une courte durée.

Utilisation

Fermez l'appareil à panini.

Branchez l'appareil.

Le témoin lumineux (3) s'allume pour indiquer que l'appareil à panini est allumé et chauffe.

Une fois que les plaques (2 et 5) sont à la température pré-réglée, l'autre témoin lumineux s'allume.

Ouvrez l'appareil à panini.

Préparez deux sandwiches en beurrant quatre tranches de pain de mie. Posez deux des tranches de pain sur la plaque inférieure, la face beurrée tournée vers le bas.

Placez la garniture sur les tranches de pain et posez les deux autres tranches par-dessus avec leur face beurrée orientée vers le haut.

L'appareil à panini peut être ouvert à 180 degrés et utilisé comme plancha de table. Pour ouvrir le couvercle à 180 degrés, poussez le petit bouton sur le côté de l'appareil vers l'arrière (voir l'image).



Abaissez la plaque supérieure sur les sandwiches. Serrez les plaques à l'aide de la poignée (1) et bloquez-les avec la fermeture (4).

Remarque ! Si les sandwiches sont trop épais et que la poignée ne peut pas être verrouillée sans difficulté, n'insistez pas.

Le thermostat s'allume et s'éteint pour maintenir l'appareil à la température réglée. Le témoin lumineux s'allume quand l'appareil chauffe.

Laissez cuire les sandwiches 3-5 minutes puis vérifiez qu'ils ne brûlent pas.

Une fois que les sandwiches ont la couleur souhaitée, retirez-les des plaques en vous servant d'un ustensile en bois ou en plastique souple.

N'utilisez pas d'ustensiles en métal qui peuvent endommager le revêtement anti-adhérent des plaques chauffantes.

Nettoyage et entretien

Débranchez l'appareil à panini et laissez-le refroidir avant de le nettoyer.

N'immergez jamais l'appareil à panini dans l'eau. Toutes les surfaces externes et internes peuvent être nettoyées avec un chiffon humide.

Ramollissez les résidus alimentaires collés sur les plaques avec un peu d'huile de cuisson, puis grattez-les à l'aide d'un ustensile en bois ou en plastique souple.

N'utilisez pas d'objets pointus ou abrasifs pour nettoyer l'appareil à panini.

Centre de service

Remarque : veuillez toujours mentionner le numéro de modèle du produit en cas de demandes.

Le numéro de modèle est indiqué sur la première page de ce manuel et sur la plaque signalétique du produit.

Pour :

- Réclamations
- Pièces de rechange
- Retours
- Questions de garantie
- www.schou.com

Informations relatives à l'environnement



Les équipements électriques et électroniques (EEE) contiennent des matériaux, pièces et substances pouvant être dangereux et nocifs pour la santé et l'environnement

si les déchets d'équipements électriques et électroniques (DEEE) ne sont pas éliminés correctement. Les produits marqués du pictogramme de la poubelle sur roues barrée d'une croix sont des équipements électriques et électroniques. Ce pictogramme indique que les déchets des équipements électriques et électroniques ne doivent pas être éliminés avec les ordures ménagères non triées et qu'ils doivent être ramassés séparément.



Fabriqué en R.P.C.

Fabricant :
Schou Company A/S
Nordager 31
DK-6000 Kolding

Tous droits réservés. Le contenu du présent manuel ne doit en aucun cas être reproduit intégralement ou partiellement, sous forme électronique ou mécanique (par exemple par photocopie ou numérisation), traduit ou sauvegardé dans un système stockage et de récupération d'informations sans l'accord écrit de Schou Company A/S.

FR